

LUKOIL
LUBRICANTS



ΤΟ
ΑΠΑΡΑΙΤΗΤΟ
ΛΙΠΑΝΤΙΚΟ
ΓΙΑ
ΤΟΝ
ΚΙΝΗΤΗΡΑ
ΣΑΣ







ΛΙΠΑΝΤΙΚΑ ΚΙΝΗΤΗΡΩΝ
ΕΠΙΒΑΤΙΚΩΝ ΑΥΤΟΚΙΝΗΤΩΝ

■ **LUKOIL GENESIS SPECIAL**

VN	0W-20	
VN	0W-30	
VN	5W-30	
C2	0W-30	8
C2	5W-30	
C3	5W-30	
C3	5W-40	
C3X	5W-30	9
C4	5W-30	
C5	0W-20	
A5/B5	0W-30	10
A5/B5	5W-30	
FD	0W-30	
FD	5W-30	
MC	0W-20	11
MD	0W-30	
SPX	0W-16	
SPX	0W-20	
SPX	0W-40	12
SPX	5W-30	
SPX	5W-40	
SPX	10W-40	13
SQ	0W-16	
SQ	0W-20	
SQ	0W-30	
SQ	5W-20	14
SQ	5W-30	
SQ	5W-40	
SQ	10W-30	
SQ	10W-40	15

Διαδραστική πλοήγηση:

Για γρήγορη πρόσβαση, κάντε κλικ στα Περιεχόμενα απευθείας πάνω στο όνομα του προϊόντος, στον αριθμό σελίδας ή στην κατηγορία λιπαντικού (Genesis, Luxe, Super, Standard, κ.λπ.)

	LUKOIL GENESIS UNIVERSAL	
	5W-30	
	5W-40	
	10W-40	
	20W-50	16
	LUKOIL GENESIS HYBRID	
	JP 0W-20	
	JP 0W-30	17
	LUXE	
	SYNTHETIC 5W-30	
	SYNTHETIC 5W-40	
	LPG 10W-40	
	5W-30	18
	5W-40	
	10W-40	
	15W-40	
	20W-50	19
	STANDARD	
	10W-40	
	15W-40	
	20W-50	20
	SUPER	
	10W-40	
	15W-40	
	20W-50	22
	TRANSMISSION	
	ATF	
	ATF II	
	ATF IIIH	
	ATF SYNTH VI	24
	ATF SYNTH ASIA	
	ATF SYNTH MULTI	25
	DCTF	
	CVTF	
	TRANSMISSION MP 75W-80	26
	TRANSMISSION TM-4	
	TRANSMISSION TM-5	27

Γιατί LUKOIL;



ΥΠΟΣΤΗΡΙΞΗ ΚΡΙΣΙΜΩΝ ΥΠΟΔΟΜΩΝ

Στο παρασκήνιο της καθημερινής ζωής, τα κρίσιμα συστήματα λειτουργούν όλο το εικοσιτετράωρο και χρειάζονται συνεργάτες που κατανοούν τη σημασία τους. Η LUKOIL προμηθεύει τα προϊόντα της για κρίσιμες υποδομές όπως

ΟΡΥΧΕΙΑ ΔΗΜΟΣΙΕΣ ΣΥΓΚΟΙΝΩΝΙΕΣ ΕΝΕΡΓΕΙΑ

ΣΙΔΗΡΟΔΡΟΜΙΚΕΣ ΜΕΤΑΦΟΡΕΣ ΜΕΤΑΛΛΟΥΡΓΙΑ

ΠΕΤΡΕΛΑΙΟ & ΦΥΣΙΚΟ ΑΕΡΙΟ

και πολλές άλλες σε πολλές χώρες.

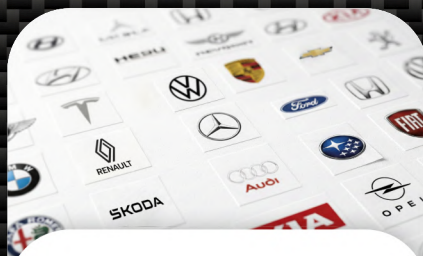

ΣΥΝΕΡΓΑΤΕΣ OEM

Τα λιπαντικά υψηλής απόδοσης που διαθέτουμε επιλέγονται από τους κορυφαίους κατασκευαστές επιβατικών και επαγγελματικών οχημάτων (OEM) παγκοσμίως. Αυτό σημαίνει ότι τα προϊόντα μας δεν πληρούν απλώς τις απαιτήσεις, είναι τα ίδια τα λιπαντικά που χρησιμοποιούνται για το πρώτο γέμισμα στο εργοστάσιο στη γραμμή συναρμολόγησης και παρέχονται για σέρβις υπό την επίσημη επωνυμία του κατασκευαστή (OEM).



ΑΠΟΔΕΔΕΙΓΜΕΝΗ ΠΟΡΕΙΑ ΣΕ ΔΙΑΦΟΡΕΣ ΠΕΡΙΟΧΕΣ

Από τις σκληρότερες αρκτικές θερμοκρασίες έως την υπερβολική ζέση και υγρασία, τα προϊόντα της LUKOIL επιτελούν αξιόπιστα το καθήκον τους υπό ποικίλες κλιματικές συνθήκες, επιδεικνύοντας εξαιρετική προσαρμοστικότητα και απόδοση στις χώρες όπου δραστηριοποιούνται οι αξιότιμοι συνεργάτες μας σε όλο τον κόσμο.



ΔΙΚΤΥΟ ΔΙΑΝΟΜΗΣ

Η στρατηγική τοποθεσία των εγκαταστάσεων παραγωγής μας στη Ρουμανία εξασφαλίζει αξιόπιστο εφοδιασμό, γρήγορη παράδοση και συνεπή εξυπηρέτηση στην Ανατολική Ευρώπη και σε άλλες αγορές εξαγωγών.



ΔΙΑΠΙΣΤΕΥΜΕΝΟ ΕΡΓΑΣΤΗΡΙΟ

Λειτουργούμε ένα σύγχρονο διαπιστευμένο εργαστήριο που μας επιτρέπει να παρακολουθούμε την ποιότητα σε πραγματικό χρόνο και να αναπτύσσουμε καινοτόμες φόρμουλες που παρατείνουν τη διάρκεια ζωής του εξοπλισμού και μειώνουν το κόστος συντήρησης.



ΜΕΓΑΛΟΣ ΠΑΓΚΟΣΜΙΟΣ ΠΑΙΚΤΗΣ

Η LUKOIL προμηθεύει πάνω από 800 χιλιάδες τόνους λιπαντικών παγκοσμίως. Είμαστε ένας σταθερός συνεργάτης, ικανός να παραδίδει μεγάλους και σταθερούς όγκους για να διατηρεί τους κινητήρες σε κίνηση.



Η επιστήμη μας σφυρηλατείται στις ακραίες συνθήκες της πίστας αγώνων. Αυτή η τεχνογνωσία, καθοδηγούμενη από την προηγμένη τεχνολογία, αποτελεί τη βάση κάθε λιπαντικού LUKOIL.

Γι' αυτό η δέσμευσή μας για κορυφαία απόδοση και απaráμιλλη αξιοπιστία δεν είναι απλώς μια στρατηγική μάρκετινγκ, αλλά μια πραγματική εγγύηση, προσαρμοσμένη για να διασφαλίζει την ασφάλεια και την αποδοτικότητα του αυτοκινήτου σας στον δρόμο.

**Εμπειρία από την Πίστα.
Εγγύηση για τον Δρόμο.**



ΠΑΡΑΤΕΙΝΕΤΕ ΤΗ ΔΙΑΡΚΕΙΑ ΖΩΗΣ ΤΟΥ ΚΙΝΗΤΗΡΑ ΣΑΣ!



SEDAN/BERLINÄ



COUPE



HATCHBACK



CROSSOVER/SUV



PICK-UP/CAMIONETÄ



BREAK/COMBI



MINIVAN/MONOVOLUM



CABRIOLETÄ/
DECAPOTABILÄ

ΕΧΟΥΜΕ ΤΗ ΣΩΣΤΗ ΦΟΡΜΟΥΛΑ ΓΙΑ ΚΑΘΕ ΤΥΠΟ ΟΧΗΜΑΤΟΣ.



GENESIS

MOTOR OILS



ΚΟΡΥΦΑΙΑ ΜΗΧΑΝΙΚΗ - ΑΣΥΜΒΙΒΑΣΤΗ ΑΠΟΔΟΣΗ

Η ΣΕΙΡΑ LUKOIL GENESIS

Αυτή είναι η σειρά μας από 100% συνθετικά λιπαντικά κινητήρων, σχεδιασμένα να υπερβαίνουν τις απαιτήσεις των σύγχρονων κινητήρων. Κάθε λιπαντικό της σειράς αναπτύσσεται από μια διεθνή ομάδα ερευνητών για να προσφέρει εξειδικευμένη απόδοση.

ΓΙΑ ΠΟΙΟΥΣ ΤΥΠΟΥΣ ΚΙΝΗΤΗΡΩΝ ΣΥΝΙΣΤΑΤΑΙ;

Είναι ειδικά σχεδιασμένο για βενζινοκινητήρες ή πετρελαιοκινητήρες τελευταίας γενιάς, συμπεριλαμβανομένων εκείνων με άμεσο ψεκασμό και στροβιλοσυμπιεστές. Η απόδοσή του είναι ιδανική για επιβατικά αυτοκίνητα, ελαφρά φορτηγά και σπορ αυτοκίνητα, ανεξάρτητα από τον κατασκευαστή.

ΕΓΓΥΗΣΗ ΑΝΩΤΕΡΗΣ ΠΟΙΟΤΗΤΑΣ

Η ποιότητα της σειράς GENESIS επιβεβαιώνεται από εκτεταμένες δοκιμές κινητήρων που διεξάγονται από κορυφαία εργαστήρια στις ΗΠΑ και την Ευρώπη, καθώς και από βασικούς κατασκευαστές αυτοκινήτων. Έτσι, κάθε προϊόν πληροί και υπερβαίνει τα πιο απαιτητικά διεθνή πρότυπα.

ΠΟΙΑ ΜΟΝΑΔΙΚΑ ΟΦΕΛΗ ΠΡΟΣΦΕΡΕΙ ΤΟ GENESIS;



ΕΞΑΙΡΕΤΙΚΗ ΑΠΟΔΟΣΗ

Εγγυάται μέγιστη προστασία και ισχύ, ακόμη και υπό ακραίες συνθήκες λειτουργίας.



ΟΙΚΟΝΟΜΙΑ ΚΑΥΣΙΜΟΥ

Μειώνει τις εσωτερικές τριβές του κινητήρα, συμβάλλοντας στη χαμηλότερη κατανάλωση και την επιχειρησιακή απόδοση.



ΠΕΡΙΒΑΛΛΟΝΤΙΚΗ ΠΡΟΣΤΑΣΙΑ

Συμμορφώνεται με τα τελευταία πρότυπα εκπομπών (ACEA, API, ILSAC), διασφαλίζοντας καθαρότερη λειτουργία του κινητήρα.



LUKOIL GENESIS SPECIAL VN 0W-20

Περιγραφή

Εγκρίσεις/Πληροί τις Απαιτήσεις

- Υψηλής ποιότητας, υψηλής απόδοσης συνθετικό πολυβάθμιο λιπαντικό κινητήρα που διαθέτει τεχνολογία mid-SAPS και οικονομία καυσίμου, σχεδιασμένο για χρήση σε σύγχρονους κινητήρες βενζίνης και πετρελαίου ελαφρών οχημάτων. Είναι συμβατό με όλους τους τύπους σύγχρονων συστημάτων επεξεργασίας καυσαερίων (όπως το DPF - Φίλτρο Σωματιδίων Πετρελαίου).
- Η τεχνολογία mid-SAPS προστατεύει τόσο το περιβάλλον όσο και το φίλτρο σωματιδίων, χάρη στη μειωμένη περιεκτικότητά του σε θειική τέφρα, φώσφορο και θείο.
- Η προηγμένη τεχνολογία προσθέτων του εγγυάται εκτεταμένα διαστήματα αλλαγής λιπαντικού, μέγιστη καθαρότητα κινητήρα, μειωμένη τριβή και μεγάλη διάρκεια ζωής του κινητήρα. Διασφαλίζει ελαχιστοποιημένη φθορά χάρη στην ταχεία λίπανση.

ACEA C5;
ACEA A1/B1;
Porsche C20;
VW 508 00/ 509 00;
VW TL 52577;



LUKOIL GENESIS SPECIAL VN 0W-30

Περιγραφή

Εγκρίσεις/Πληροί τις Απαιτήσεις

- Υψηλής ποιότητας, υψηλής απόδοσης συνθετικό πολυβάθμιο λιπαντικό κινητήρα που διαθέτει τεχνολογία mid-SAPS και οικονομία καυσίμου, σχεδιασμένο για χρήση σε σύγχρονους κινητήρες βενζίνης και πετρελαίου ελαφρών οχημάτων. Είναι συμβατό με όλους τους τύπους σύγχρονων συστημάτων επεξεργασίας καυσαερίων (όπως το DPF - Φίλτρο Σωματιδίων Πετρελαίου). Η τεχνολογία mid-SAPS προστατεύει τόσο το περιβάλλον όσο και το φίλτρο σωματιδίων, χάρη στη μειωμένη περιεκτικότητά του σε θειική τέφρα, φώσφορο και θείο.
- Η προηγμένη τεχνολογία προσθέτων του εγγυάται εκτεταμένα διαστήματα αλλαγής λιπαντικού, μέγιστη καθαρότητα κινητήρα, μειωμένη τριβή και μεγάλη διάρκεια ζωής του κινητήρα. Διασφαλίζει ελαχιστοποιημένη φθορά χάρη στην ταχεία λίπανση.

ACEA C3;
Porsche C30;
VW 504 00/507 00;
VW TL 52545;



LUKOIL GENESIS SPECIAL VN 5W-30

TOP SELLER

Περιγραφή

Εγκρίσεις/Πληροί τις Απαιτήσεις

- Υψηλής ποιότητας, υψηλής απόδοσης συνθετικό πολυβάθμιο λιπαντικό κινητήρα που διαθέτει τεχνολογία mid-SAPS και οικονομία καυσίμου, σχεδιασμένο για χρήση σε σύγχρονους κινητήρες βενζίνης και πετρελαίου ελαφρών οχημάτων. Είναι συμβατό με όλους τους τύπους σύγχρονων συστημάτων επεξεργασίας καυσαερίων (όπως το DPF - Φίλτρο Σωματιδίων Πετρελαίου).
- Η τεχνολογία mid-SAPS προστατεύει τόσο το περιβάλλον όσο και το φίλτρο σωματιδίων, χάρη στη μειωμένη περιεκτικότητά του σε θειική τέφρα, φώσφορο και θείο.
- Η προηγμένη τεχνολογία προσθέτων του εγγυάται εκτεταμένα διαστήματα αλλαγής λιπαντικού, μέγιστη καθαρότητα κινητήρα, μειωμένη τριβή και μεγάλη διάρκεια ζωής του κινητήρα. Διασφαλίζει ελαχιστοποιημένη φθορά χάρη στην ταχεία λίπανση.

ACEA C3
API SN
BMW LL-04
FIAT 9.55535-S3
MB 229.31
PORSCHE C30
MB 229.51
VW 504 00/507 00



LUKOIL GENESIS SPECIAL C2 0W-30

Περιγραφή

Εγκρίσεις/Πληροί τις Απαιτήσεις

- Υψηλής ποιότητας, εξαιρετικής απόδοσης συνθετικό πολυβάθμιο λιπαντικό με μειωμένη περιεκτικότητα σε θειική τέφρα, φώσφορο και θείο (mid-SAPS), σχεδιασμένο για χρήση σε κινητήρες βενζίνης και πετρελαίου ελαφρών οχημάτων. Είναι συμβατό με όλους τους τύπους σύγχρονων συστημάτων επεξεργασίας εκπομπών (όπως το DPF - Φίλτρο Σωματιδίων Πετρελαίου).
- Χάρη στην τεχνολογία mid-SAPS, το λιπαντικό προσφέρει προστασία τόσο για το περιβάλλον όσο και για το φίλτρο σωματιδίων. Η προηγμένη τεχνολογία προσθέτων εγγυάται εκτεταμένα διαστήματα αλλαγής, μέγιστη καθαρότητα κινητήρα, μειωμένη τριβή και μεγάλη διάρκεια ζωής του κινητήρα. Αποδίδει εξαιρετικά σε χαμηλές θερμοκρασίες λόγω της ταχείας λίπανσης.

ACEA C2
PSA B71 2312



LUKOIL GENESIS SPECIAL C2 5W-30

Περιγραφή

- Υψηλής απόδοσης, συνθετικό λιπαντικό κινητήρα πολλαπλής ρευστότητας (multigrade) που εξασφαλίζει οικονομία καυσίμου, με μειωμένη περιεκτικότητα σε τέφρα (mid-SAPS), σχεδιασμένο για σύγχρονους κινητήρες βενζίνης και πετρελαίου για ελαφρά επαγγελματικά οχήματα. Είναι συμβατό με όλα τα σύγχρονα συστήματα μετεπεξεργασίας καυσαερίων (όπως το DPF - Φίλτρο Σωματιδίων Πετρελαίου).
- Λόγω της χαμηλής περιεκτικότητάς του σε θειική τέφρα, φώσφορο και θείο, η τεχνολογία Mid SAPS προστατεύει το περιβάλλον και το φίλτρο σωματιδίων.
- Η προηγμένη σύνθεση προσθέτων του εξασφαλίζει παρατεταμένα διαστήματα αλλαγής λαδιού, εξαιρετική καθαρότητα του κινητήρα, μειωμένη τριβή και μακροζωία.

Εγκρίσεις/Πληροί τις Απαιτήσεις

ACEA C2
ACEA A5/B5; A1/B1
API SN/ CF
FIAT 9.55535-S1
IVECO 18-1811
CLASSE SC1
PSA B71 2290
RENAULT RN 0700



LUKOIL GENESIS SPECIAL C3 5W-30

TOP SELLER

Περιγραφή

- Σχεδιασμένο για μέγιστη απόδοση και αποδοτικότητα. Αυτό το προηγμένο συνθετικό λιπαντικό μειώνει την κατανάλωση καυσίμου και χρησιμοποιεί έξυπνη τεχνολογία Mid-SAPS για να προσφέρει ζωτική προστασία στο φίλτρο σωματιδίων (DPF) και στο περιβάλλον.
- Η επένδυσή σας στην απόδοση προστατεύεται μακροπρόθεσμα. Η προηγμένη σύνθεση προσθέτων μειώνει δραστικά την τριβή, διατηρεί τον κινητήρα άψογα καθαρό και επιτρέπει παρατεταμένα διαστήματα αλλαγής, εγγυώμενη μια μεγαλύτερη και υγιέστερη διάρκεια ζωής για τον κινητήρα σας.

Εγκρίσεις/Πληροί τις Απαιτήσεις

MB 229.52/ 229.51 MB 229.31
API SN/ CF PSA B71 2290
ACEA C2/ C3 RENAULT
BMW LL-04 RN 0700/0710
FIAT 9.55535-S3 VW 505 01
GM DEXOS2
MB 226.5



LUKOIL GENESIS SPECIAL C3 5W-40

TOP SELLER

Περιγραφή

- Υψηλής απόδοσης, συνθετικό λιπαντικό κινητήρα πολλαπλής ρευστότητας (multigrade) που εξασφαλίζει οικονομία καυσίμου, με μεσαία περιεκτικότητα σε τέφρα (mid-SAPS), σχεδιασμένο για σύγχρονους κινητήρες βενζίνης και πετρελαίου για ελαφρά οχήματα. Είναι συμβατό με όλα τα σύγχρονα συστήματα μετεπεξεργασίας καυσαερίων (όπως το DPF - Φίλτρο Σωματιδίων Πετρελαίου).
- Λόγω της μειωμένης περιεκτικότητας σε θειική τέφρα, φώσφορο και θείο, η τεχνολογία mid-SAPS προστατεύει το περιβάλλον και το φίλτρο σωματιδίων. Η προηγμένη σύνθεση προσθέτων του εξασφαλίζει παρατεταμένα διαστήματα αλλαγής λαδιού, εξαιρετική καθαρότητα του κινητήρα, μειωμένη τριβή και παρατεταμένη διάρκεια ζωής.

Εγκρίσεις/Πληροί τις Απαιτήσεις

MB 229.51
VW 505 00/505 01
API SN/ CF MB 226.5
ACEA C3 MB 229.31
BMW LL-04 PORSCHE A40
FIAT 9.55535-S2 RENAULT
FORD RN 0700/0710
WSS-M2C-917-A
GM DEXOS2



LUKOIL GENESIS SPECIAL C3X 5W-30

Περιγραφή

- Υψηλής απόδοσης, συνθετικό λιπαντικό κινητήρα πολλαπλής ρευστότητας (multigrade) που εξασφαλίζει οικονομία καυσίμου, με μεσαία περιεκτικότητα σε τέφρα (mid-SAPS), σχεδιασμένο για σύγχρονους κινητήρες βενζίνης και πετρελαίου για ελαφρά οχήματα. Είναι συμβατό με όλα τα σύγχρονα συστήματα μετεπεξεργασίας καυσαερίων (όπως το DPF - Φίλτρο Σωματιδίων Πετρελαίου).
- Λόγω της μειωμένης περιεκτικότητας σε θειική τέφρα, φώσφορο και θείο, η τεχνολογία mid-SAPS προστατεύει το περιβάλλον και το φίλτρο σωματιδίων. Η προηγμένη σύνθεση προσθέτων του εξασφαλίζει παρατεταμένα διαστήματα αλλαγής λαδιού, εξαιρετική καθαρότητα του κινητήρα, μειωμένη τριβή και παρατεταμένη διάρκεια ζωής.

Εγκρίσεις/Πληροί τις Απαιτήσεις

API SN/ CF
ACEA C2/ C3



LUKOIL GENESIS SPECIAL C4 5W-30

TOP SELLER

Περιγραφή

Εγκρίσεις/Πληροί τις Απαιτήσεις

- Υψηλής απόδοσης συνθετικό λιπαντικό κινητήρα πολλαπλής ρευστότητας (multigrade) που εξασφαλίζει οικονομία καυσίμου, με χαμηλή περιεκτικότητα σε τέφρα (low-SAPS), σχεδιασμένο για σύγχρονους κινητήρες βενζίνης και πετρελαίου για ελαφρά οχήματα. Είναι συμβατό με όλα τα σύγχρονα συστήματα μετεπεξεργασίας καυσαερίων (όπως το DPF - Φίλτρο Σωματιδίων Πετρελαίου).
- Λόγω της χαμηλής περιεκτικότητας σε θειική τέφρα, φώσφορο και θείο, η τεχνολογία low-SAPS προστατεύει το περιβάλλον και το φίλτρο σωματιδίων.
- Η προηγμένη σύνθεση προσθέτων του εξασφαλίζει παρατεταμένα διαστήματα αλλαγής λαδιού, εξαιρετική καθαρότητα του κινητήρα, μειωμένη τριβή και παρατεταμένη διάρκεια ζωής.

MB 226.51
ACEA C4
MB 229.31
RENAULT RN 0720



LUKOIL GENESIS SPECIAL C5 0W-20

Περιγραφή

Εγκρίσεις/Πληροί τις Απαιτήσεις

- Υψηλής απόδοσης συνθετικό λιπαντικό κινητήρα πολλαπλής ρευστότητας (multigrade) που εξασφαλίζει οικονομία καυσίμου, με μεσαία περιεκτικότητα σε τέφρα (mid-SAPS), σχεδιασμένο για κινητήρες βενζίνης και πετρελαίου τελευταίας γενιάς. Είναι συμβατό με όλα τα σύγχρονα συστήματα μετεπεξεργασίας καυσαερίων (όπως το GPF - Φίλτρο Σωματιδίων Βενζίνης, DPF - Φίλτρο Σωματιδίων Πετρελαίου).
- Λόγω της μειωμένης περιεκτικότητας σε θειική τέφρα, φώσφορο και θείο, η τεχνολογία mid-SAPS προστατεύει το περιβάλλον και τα φίλτρα σωματιδίων.
- Η προηγμένη σύνθεση προσθέτων του εξασφαλίζει παρατεταμένα διαστήματα αλλαγής, μειωμένη τριβή, προληπτική προστασία έναντι του φαινομένου "LSPI" (Προανάφλεξη σε Χαμηλή Ταχύτητα) και εξαιρετική προστασία από τη φθορά. Εξασφαλίζει εξαιρετική συμπεριφορά σε χαμηλές θερμοκρασίες, επιτρέποντας τη γρήγορη λίπανση κατά την κρύα εκκίνηση.

MB 229.71
API SN/ SN PLUS/SN-RC
ACEA C5
BMW LL-17FE+/14FE+
CHRYSLER MS-12145
FIAT 9.55535-GSX
FORD WSS-M2C-947-B1
ILSAC GF-5
JAGUAR LAND ROVER
ST JLR.03.5006
OPEL OV0401547



LUKOIL GENESIS SPECIAL A5/B5 0W-30

Περιγραφή

Εγκρίσεις/Πληροί τις Απαιτήσεις

- Συνθετικό λιπαντικό κινητήρα πολλαπλής ρευστότητας (multigrade) που εξασφαλίζει οικονομία καυσίμου, προορισμένο για σύγχρονους κινητήρες οχημάτων VOLVO.
- Η προηγμένη σύνθεση προσθέτων του εγγυάται παρατεταμένα διαστήματα αλλαγής, αξιόπιστη λειτουργία, μειωμένη τριβή και εξαιρετική προστασία από τη φθορά. Επιπλέον, προσφέρει γρήγορη λίπανση, προστατεύει τον κινητήρα και εξασφαλίζει μέγιστη διάρκεια ζωής.

VOLVO 95200377
API SL/CF
ACEA A1/B1; A5/B5
RENAULT RN 0700



LUKOIL GENESIS SPECIAL A5/B5 5W-30

TOP SELLER

Περιγραφή

- Υψηλής απόδοσης συνθετικό λιπαντικό κινητήρα πολλαπλής ρευστότητας (multigrade) που εξασφαλίζει οικονομία καυσίμου, σχεδιασμένο για σύγχρονους κινητήρες βενζίνης και πετρελαίου για ελαφρά οχήματα που δεν είναι εξοπλισμένα με Φίλτρο Σωματιδίων Πετρελαίου (DPF).
- Η προηγμένη σύνθεση προσθέτων του εξασφαλίζει παρατεταμένα διαστήματα αλλαγής λαδιού και εξαιρετική καθαρότητα του κινητήρα. Προσφέρει 20% υψηλότερη οικονομία καυσίμου σε σύγκριση με τις τυπικές απαιτήσεις.

Εγκρίσεις/Πληροί τις Απαιτήσεις

FORD WSS-M2C-913-D
ACEA A5/B5; A1/B1
API SL/ CF
FORD WSS-M2C-913-A/ B/ C
IVECO 18-1811 CLASSE S1
JAGUAR LAND ROVER ST JLR.03.5003
RENAULT RN 0700



LUKOIL GENESIS SPECIAL FD 0W-30

Περιγραφή

- Υψηλής απόδοσης συνθετικό λιπαντικό κινητήρα πολλαπλής ρευστότητας (multigrade) που εξασφαλίζει οικονομία καυσίμου, με μεσαία περιεκτικότητα σε τέφρα (mid-SAPS), σχεδιασμένο για σύγχρονους κινητήρες βενζίνης και πετρελαίου για ελαφρά οχήματα. Είναι συμβατό με όλα τα σύγχρονα συστήματα μετεπεξεργασίας καυσαερίων (όπως το DPF – Φίλτρο Σωματιδίων Πετρελαίου).
- Λόγω της μειωμένης περιεκτικότητας σε θειική τέφρα, φώσφορο και θείο, η τεχνολογία mid-SAPS προστατεύει το περιβάλλον και το φίλτρο σωματιδίων.
- Η προηγμένη σύνθεση προσθέτων του εξασφαλίζει παρατεταμένα διαστήματα αλλαγής λαδιού, εξαιρετική καθαρότητα του κινητήρα, μειωμένη τριβή και παρατεταμένη διάρκεια ζωής. Επιπλέον, προσφέρει εξαιρετικές ιδιότητες σε χαμηλές θερμοκρασίες.

Εγκρίσεις/Πληροί τις Απαιτήσεις

FORD WSS-M2C-950-A
ACEA C2
FIAT 9.55535-GS1/ DS1



LUKOIL GENESIS SPECIAL FD 5W-20

Περιγραφή

- Υψηλής ποιότητας και απόδοσης συνθετικό λιπαντικό κινητήρα πολλαπλής ρευστότητας (multigrade), που διαθέτει τεχνολογία mid-SAPS και προσφέρει οικονομία καυσίμου, σχεδιασμένο για χρήση σε σύγχρονους κινητήρες βενζίνης και πετρελαίου για ελαφρά οχήματα. Είναι συμβατό με όλους τους τύπους σύγχρονων συστημάτων μετεπεξεργασίας καυσαερίων (όπως το DPF – Φίλτρο Σωματιδίων Πετρελαίου).
- Η τεχνολογία mid-SAPS προστατεύει τόσο το περιβάλλον όσο και το φίλτρο σωματιδίων, χάρη στη μειωμένη περιεκτικότητα σε θειική τέφρα, φώσφορο και θείο.
- Η προηγμένη τεχνολογία προσθέτων του εγγυάται παρατεταμένα διαστήματα αλλαγής, μέγιστη καθαρότητα του κινητήρα, μειωμένη τριβή και μεγάλη διάρκεια ζωής του κινητήρα. Εξασφαλίζει ελαχιστοποιημένη φθορά χάρη στην ταχεία λίπανση.

Εγκρίσεις/Πληροί τις Απαιτήσεις

ACEA C5;
ACEA A1/B1;
API SN, SN-RC;
FIAT 9.55535-CR1;
FORD WSS-M2C948-A;
FORD WSS-M2C948-B;
ILSAC GF-5;
JAGUAR LAND ROVER ST JLR.03.5004;



LUKOIL GENESIS SPECIAL MC 0W-20

Περιγραφή

- Υψηλής ποιότητας συνθετικό λιπαντικό κινητήρα πολλαπλής ρευστότητας (multigrade) με χαμηλή περιεκτικότητα σε τέφρα (low-SAPS), αναπτυγμένο ειδικά για κινητήρες πετρελαίου αλουμινίου των οχημάτων Mercedes-Benz.
- Λόγω της τεχνολογίας χαμηλής περιεκτικότητας σε τέφρα, το λιπαντικό εξασφαλίζει παρατεταμένη διάρκεια ζωής για το φίλτρο σωματιδίων. Η προηγμένη σύνθεση προσθέτων εγγυάται μέγιστη καθαρότητα και μακροζωία του κινητήρα, μειώνει την τριβή, προσφέρει εξαιρετική προστασία από τη φθορά, είναι συμβατή με τα συστήματα μετεπεξεργασίας καυσαερίων και εξασφαλίζει σημαντική εξοικονόμηση καυσίμου.

Εγκρίσεις/Πληροί τις Απαιτήσεις

ACEA C5
MB 229.71



LUKOIL GENESIS SPECIAL MD 0W-30

Περιγραφή	Εγκρίσεις/Πληροί τις Απαιτήσεις
<ul style="list-style-type: none"> ■ Συνθετικό, πολλαπλής ρευστότητας (multigrade), εξαιρετικής ποιότητας και κορυφαίας απόδοσης λιπαντικό κινητήρα, με χαμηλή περιεκτικότητα σε τέφρα (low-SAPS), ειδικά ανεπτυγμένο για κινητήρες Mercedes-Benz/Daimler. ■ Λόγω της τεχνολογίας χαμηλής περιεκτικότητας σε τέφρα, το λιπαντικό εξασφαλίζει παρατεταμένη διάρκεια ζωής για το φίλτρο σωματιδίων. Η προηγμένη σύνθεση προσθέτων εξασφαλίζει μειωμένη τριβή, ελαχιστοποιεί τη φθορά και επιτρέπει τη διαχείριση μέγιστων φορτίων, ιδιαίτερα κατά τη φάση προθέρμανσης του κινητήρα. 	<p>MB 229.61 MB 227.61</p>



LUKOIL GENESIS SPECIAL SPX 0W-16

Περιγραφή	Εγκρίσεις/Πληροί τις Απαιτήσεις
<ul style="list-style-type: none"> ■ Υψηλής απόδοσης συνθετικό λιπαντικό κινητήρα πολλαπλής ρευστότητας (multigrade) που εξασφαλίζει οικονομία καυσίμου, σχεδιασμένο για σύγχρονους κινητήρες βενζίνης επιβατικών αυτοκινήτων και ελαφρών επαγγελματικών οχημάτων. ■ Η προηγμένη σύνθεση προσθέτων του εξασφαλίζει παρατεταμένα διαστήματα αλλαγής λαδιού, εξαιρετική καθαρότητα του κινητήρα, μειωμένη τριβή και παρατεταμένη διάρκεια ζωής. Επιπλέον, εξασφαλίζει εύκολη κρύα εκκίνηση χάρη στις εξαιρετικές του ιδιότητες σε χαμηλές θερμοκρασίες. 	<p>API SP ILSAC GF-6B</p>



LUKOIL GENESIS SPECIAL SPX 0W-20

Περιγραφή	Εγκρίσεις/Πληροί τις Απαιτήσεις
<ul style="list-style-type: none"> ■ Υψηλής απόδοσης συνθετικό λιπαντικό κινητήρα πολλαπλής ρευστότητας (multigrade) που εξασφαλίζει εξοικονόμηση ενέργειας και οικονομία καυσίμου, σχεδιασμένο για σύγχρονους κινητήρες βενζίνης (τόσο ατμοσφαιρικούς όσο και υπερτροφοδοτούμενους - turbo) με τους οποίους είναι εξοπλισμένα επιβατικά αυτοκίνητα και ελαφρά επαγγελματικά οχήματα. ■ Η προηγμένη σύνθεση προσθέτων του εξασφαλίζει παρατεταμένα διαστήματα αλλαγής λαδιού, εξαιρετική καθαρότητα του κινητήρα, μειωμένη τριβή και παρατεταμένη διάρκεια ζωής. Επιπλέον, εξασφαλίζει εύκολη κρύα εκκίνηση χάρη στις εξαιρετικές του ιδιότητες σε χαμηλές θερμοκρασίες. 	<p>API SP / SP-RC ILSAC GF-6A</p>



LUKOIL GENESIS SPECIAL SPX 0W-40

Περιγραφή	Εγκρίσεις/Πληροί τις Απαιτήσεις
<ul style="list-style-type: none"> ■ Υψηλής ποιότητας και απόδοσης συνθετικό λιπαντικό κινητήρα πολλαπλής ρευστότητας (multigrade), σχεδιασμένο για σύγχρονους κινητήρες βενζίνης επιβατικών αυτοκινήτων και ελαφρών επαγγελματικών οχημάτων. ■ Η προηγμένη σύνθεση προσθέτων του εξασφαλίζει παρατεταμένα διαστήματα αλλαγής λαδιού, εξαιρετική καθαρότητα του κινητήρα, μειωμένη τριβή και παρατεταμένη διάρκεια ζωής. Επιπλέον, εξασφαλίζει εύκολη κρύα εκκίνηση χάρη στις εξαιρετικές του ιδιότητες σε χαμηλές θερμοκρασίες. 	<p>API SP</p>



LUKOIL GENESIS SPECIAL SPX 5W-20

Περιγραφή	Εγκρίσεις/Πληροί τις Απαιτήσεις
<ul style="list-style-type: none"> Υψηλής απόδοσης συνθετικό λιπαντικό κινητήρα πολλαπλής ρευστότητας (multigrade) που εξασφαλίζει εξοικονόμηση ενέργειας και οικονομία καυσίμου, σχεδιασμένο για σύγχρονους κινητήρες βενζίνης με τους οποίους είναι εξοπλισμένα επιβατικά αυτοκίνητα και ελαφρά επαγγελματικά οχήματα. Η προηγμένη σύνθεση προσθέτων του εξασφαλίζει παρατεταμένα διαστήματα αλλαγής, εξαιρετική καθαρότητα του κινητήρα, μειωμένη τριβή και παρατεταμένη διάρκεια ζωής του κινητήρα. Επιπλέον, εξασφαλίζει εύκολη κρύα εκκίνηση χάρη στις εξαιρετικές του ιδιότητες σε χαμηλές θερμοκρασίες. 	<p>API SP / SP-RC ILSAC GF-6A</p>



LUKOIL GENESIS SPECIAL SPX 5W-30

Περιγραφή	Εγκρίσεις/Πληροί τις Απαιτήσεις
<ul style="list-style-type: none"> Υψηλής απόδοσης συνθετικό λιπαντικό κινητήρα πολλαπλής ρευστότητας (multigrade) που εξασφαλίζει εξοικονόμηση ενέργειας και οικονομία καυσίμου, σχεδιασμένο για σύγχρονους κινητήρες βενζίνης με τους οποίους είναι εξοπλισμένα επιβατικά αυτοκίνητα και ελαφρά επαγγελματικά οχήματα. Η προηγμένη σύνθεση προσθέτων του εξασφαλίζει παρατεταμένα διαστήματα αλλαγής, εξαιρετική καθαρότητα του κινητήρα, μειωμένη τριβή και παρατεταμένη διάρκεια ζωής του κινητήρα. Επιπλέον, εξασφαλίζει εύκολη κρύα εκκίνηση χάρη στις εξαιρετικές του ιδιότητες σε χαμηλές θερμοκρασίες. 	<p>API SP / SP-RC ILSAC GF-6A</p>



LUKOIL GENESIS SPECIAL SPX 5W-40

Περιγραφή	Εγκρίσεις/Πληροί τις Απαιτήσεις
<ul style="list-style-type: none"> Υψηλής ποιότητας και απόδοσης συνθετικό λιπαντικό κινητήρα πολλαπλής ρευστότητας (multigrade), σχεδιασμένο για σύγχρονους κινητήρες βενζίνης επιβατικών αυτοκινήτων και ελαφρών επαγγελματικών οχημάτων. Η προηγμένη σύνθεση προσθέτων του εξασφαλίζει παρατεταμένα διαστήματα αλλαγής, εξαιρετική καθαρότητα του κινητήρα, μειωμένη τριβή και παρατεταμένη διάρκεια ζωής του κινητήρα. Επιπλέον, εξασφαλίζει εύκολη κρύα εκκίνηση χάρη στις εξαιρετικές του ιδιότητες σε χαμηλές θερμοκρασίες. 	<p>API SP</p>



LUKOIL GENESIS SPECIAL SPX 10W-40

Περιγραφή	Εγκρίσεις/Πληροί τις Απαιτήσεις
<ul style="list-style-type: none"> Υψηλής ποιότητας, εξαιρετικής απόδοσης, συνθετικό λιπαντικό κινητήρα πολλαπλής ρευστότητας (multigrade), σχεδιασμένο για χρήση σε σύγχρονους κινητήρες βενζίνης επιβατικών αυτοκινήτων και ελαφρών φορτηγών. Η προηγμένη τεχνολογία προσθέτων εγγυάται παρατεταμένα διαστήματα αλλαγής λαδιού, μέγιστη καθαρότητα του κινητήρα, μειωμένη τριβή και μεγάλη διάρκεια ζωής του κινητήρα. Είναι κατάλληλο για χρήση σε κινητήρες βενζίνης που απαιτούν λιπαντικά επιπέδου απόδοσης API SP. Μπορεί επίσης να χρησιμοποιηθεί σε κινητήρες που απαιτούν λιπαντικά προηγούμενων κατηγοριών API: SN, SM, SL κ.λπ., σύμφωνα με τις οδηγίες στο τεχνικό εγχειρίδιο του οχήματος. 	<p>API SP</p>



LUKOIL GENESIS SPECIAL SQ 0W-16

Περιγραφή

Εγκρίσεις/Πληροί τις Απαιτήσεις

- Υψηλής ποιότητας, εξαιρετικής απόδοσης, συνθετικό λιπαντικό κινητήρα πολλαπλής ρευστότητας (multigrade), σχεδιασμένο για χρήση σε σύγχρονους κινητήρες βενζίνης επιβατικών αυτοκινήτων και ελαφρών φορτηγών.
- Η προηγμένη τεχνολογία προσθέτων εγγυάται παρατεταμένα διαστήματα αλλαγής λαδιού, μέγιστη καθαρότητα του κινητήρα, μειωμένη τριβή και μεγάλη διάρκεια ζωής του κινητήρα.
- Είναι κατάλληλο για χρήση σε κινητήρες βενζίνης που απαιτούν λιπαντικά επιπέδου απόδοσης API SP. Μπορεί επίσης να χρησιμοποιηθεί σε κινητήρες που απαιτούν λιπαντικά προηγούμενων κατηγοριών API: SN, SM, SL κ.λπ., σύμφωνα με τις οδηγίες στο τεχνικό εγχειρίδιο του οχήματος.

API SQ-RC
ILSAC GF-7B



LUKOIL GENESIS SPECIAL SQ 0W-20

Περιγραφή

Εγκρίσεις/Πληροί τις Απαιτήσεις

- Υψηλής απόδοσης συνθετικό λιπαντικό κινητήρα πολλαπλής ρευστότητας (multigrade), σχεδιασμένο για σύγχρονους κινητήρες βενζίνης και υβριδικούς κινητήρες επιβατικών αυτοκινήτων και ελαφρών επαγγελματικών οχημάτων που απαιτούν την προδιαγραφή API SQ.
- Η προηγμένη σύνθεση προσθέτων του εξασφαλίζει εξαιρετική προστασία κατά τις συχνές λειτουργίες εκκίνησης/διακοπής (start/stop). Προσφέρει επίσης αξιόπιστες κρύες εκκινήσεις σε χαμηλές θερμοκρασίες και υπό συνθήκες μεταβλητού φορτίου.
- Συνιστάται για απαιτητική αστική οδήγηση, το LUKOIL GENESIS SPECIAL SQ 0W-20 είναι ιδανικό για κυκλοφορία με συνεχή σταματήματα (start/stop), κρύες εκκινήσεις και σύντομες διαδρομές. Επιπλέον, είναι συμβατό με παλαιότερους κινητήρες που απαιτούν προηγούμενες προδιαγραφές API (SP, SN κ.λπ.), σύμφωνα με τις συστάσεις του κατασκευαστή του οχήματος.

API SQ-RC
ILSAC GF-7A



LUKOIL GENESIS SPECIAL SQ 0W-30

Περιγραφή

Εγκρίσεις/Πληροί τις Απαιτήσεις

- Υψηλής απόδοσης συνθετικό λιπαντικό κινητήρα πολλαπλής ρευστότητας (multigrade), σχεδιασμένο για σύγχρονους κινητήρες βενζίνης και υβριδικούς κινητήρες επιβατικών αυτοκινήτων και ελαφρών επαγγελματικών οχημάτων που απαιτούν την προδιαγραφή API SQ.
- Η προηγμένη σύνθεση προσθέτων του εξασφαλίζει εξαιρετική προστασία κατά τις συχνές λειτουργίες εκκίνησης/διακοπής (start/stop). Προσφέρει επίσης αξιόπιστες κρύες εκκινήσεις σε χαμηλές θερμοκρασίες και υπό συνθήκες μεταβλητού φορτίου.
- Ιδανικό για απαιτητική αστική οδήγηση (κυκλοφορία start/stop, σύντομες διαδρομές) και κρύες εκκινήσεις. Μπορεί επίσης να χρησιμοποιηθεί σε κινητήρες που απαιτούν προηγούμενες προδιαγραφές API (SP, SN κ.λπ.), σύμφωνα με τις συστάσεις του κατασκευαστή.

API SQ-RC
ILSAC GF-7A



LUKOIL GENESIS SPECIAL SQ 5W-20

Περιγραφή

Εγκρίσεις/Πληροί τις Απαιτήσεις

- Υψηλής απόδοσης συνθετικό λιπαντικό κινητήρα πολλαπλής ρευστότητας (multigrade), σχεδιασμένο για σύγχρονους κινητήρες βενζίνης και υβριδικούς κινητήρες επιβατικών αυτοκινήτων και ελαφρών επαγγελματικών οχημάτων που απαιτούν την προδιαγραφή API SQ.
- Η προηγμένη σύνθεση προσθέτων του εξασφαλίζει εξαιρετική προστασία κατά τις συχνές λειτουργίες εκκίνησης/διακοπής (start/stop). Προσφέρει αξιόπιστες κρύες εκκινήσεις σε χαμηλές θερμοκρασίες και υπό συνθήκες μεταβλητού φορτίου.
- Ιδανικό για απαιτητική αστική οδήγηση (κυκλοφορία start/stop, σύντομες διαδρομές) και κρύες εκκινήσεις. Μπορεί να χρησιμοποιηθεί σε κινητήρες που απαιτούν προηγούμενες προδιαγραφές API (SP, SN κ.λπ.), σύμφωνα με τις συστάσεις του κατασκευαστή.

API SQ-RC
ILSAC GF-7A



LUKOIL GENESIS SPECIAL SQ 5W-30

Περιγραφή

Εγκρίσεις/Πληροί τις Απαιτήσεις

- Υψηλής απόδοσης, συνθετικό λιπαντικό κινητήρα πολλαπλής ρευστότητας (multigrade), σχεδιασμένο για σύγχρονους κινητήρες βενζίνης και υβριδικούς κινητήρες επιβατικών αυτοκινήτων και ελαφρών επαγγελματικών οχημάτων που απαιτούν την προδιαγραφή API SQ.
- Η προηγμένη σύνθεση προσθέτων του παρέχει εξαιρετική προστασία κατά τις συχνές λειτουργίες εκκίνησης-διακοπής (start-stop), ενώ παράλληλα προσφέρει αξιόπιστες κρίες εκκινήσεις σε χαμηλές θερμοκρασίες και υπό συνθήκες μεταβλητού φορτίου.
- Ιδανικό για απαιτητική αστική οδήγηση (κυκλοφορία start-stop, σύντομες διαδρομές) και κρίες εκκινήσεις, μπορεί επίσης να χρησιμοποιηθεί σε κινητήρες που απαιτούν προηγούμενες προδιαγραφές API, όπως SP ή SN, σύμφωνα με τις συστάσεις του κατασκευαστή του οχήματος.

API SQ-RC
ILSAC GF-7A



LUKOIL GENESIS SPECIAL SQ 5W-40

Περιγραφή

Εγκρίσεις/Πληροί τις Απαιτήσεις

- Υψηλής απόδοσης, συνθετικό λιπαντικό κινητήρα πολλαπλής ρευστότητας (multigrade), σχεδιασμένο για σύγχρονους κινητήρες βενζίνης και υβριδικούς κινητήρες επιβατικών αυτοκινήτων και ελαφρών επαγγελματικών οχημάτων που απαιτούν την προδιαγραφή API SQ.
- Η προηγμένη σύνθεση προσθέτων του παρέχει εξαιρετική προστασία κατά τις συχνές λειτουργίες εκκίνησης-διακοπής (start-stop), ενώ παράλληλα προσφέρει αξιόπιστες κρίες εκκινήσεις σε χαμηλές θερμοκρασίες και υπό συνθήκες μεταβλητού φορτίου.
- Ιδανικό για απαιτητική αστική οδήγηση (κυκλοφορία start-stop, σύντομες διαδρομές) και κρίες εκκινήσεις, μπορεί επίσης να χρησιμοποιηθεί σε κινητήρες που απαιτούν προηγούμενες προδιαγραφές API, όπως SP ή SN, σύμφωνα με τις συστάσεις του κατασκευαστή του οχήματος.

API SQ-RC
ILSAC GF-7A



LUKOIL GENESIS SPECIAL SQ 10W-30

Περιγραφή

Εγκρίσεις/Πληροί τις Απαιτήσεις

- Υψηλής απόδοσης, συνθετικό λιπαντικό κινητήρα πολλαπλής ρευστότητας (multigrade), σχεδιασμένο για σύγχρονους κινητήρες βενζίνης και υβριδικούς κινητήρες επιβατικών αυτοκινήτων και ελαφρών επαγγελματικών οχημάτων που απαιτούν την προδιαγραφή API SQ.
- Η προηγμένη σύνθεση προσθέτων του παρέχει εξαιρετική προστασία κατά τις συχνές λειτουργίες εκκίνησης-διακοπής (start-stop), ενώ παράλληλα προσφέρει αξιόπιστες κρίες εκκινήσεις σε χαμηλές θερμοκρασίες και υπό συνθήκες μεταβλητού φορτίου.
- Ιδανικό για απαιτητική αστική οδήγηση (κυκλοφορία start-stop, σύντομες διαδρομές) και κρίες εκκινήσεις, μπορεί επίσης να χρησιμοποιηθεί σε κινητήρες που απαιτούν προηγούμενες προδιαγραφές API, όπως SP ή SN, σύμφωνα με τις συστάσεις του κατασκευαστή του οχήματος.

API SQ-RC
ILSAC GF-7A



LUKOIL GENESIS SPECIAL SQ 10W-40

Περιγραφή

Εγκρίσεις/Πληροί τις Απαιτήσεις

- Υψηλής απόδοσης, συνθετικό λιπαντικό κινητήρα πολλαπλής ρευστότητας (multigrade), σχεδιασμένο για σύγχρονους κινητήρες βενζίνης και υβριδικούς κινητήρες επιβατικών αυτοκινήτων και ελαφρών επαγγελματικών οχημάτων που απαιτούν την προδιαγραφή API SQ.
- Η προηγμένη σύνθεση προσθέτων του παρέχει εξαιρετική προστασία κατά τις συχνές λειτουργίες εκκίνησης-διακοπής (start-stop), ενώ παράλληλα προσφέρει αξιόπιστες κρίες εκκινήσεις σε χαμηλές θερμοκρασίες και υπό συνθήκες μεταβλητού φορτίου.
- Το συγκεκριμένο λιπαντικό είναι ιδανικό για απαιτητική αστική οδήγηση, όπως η κυκλοφορία start-stop και οι σύντομες διαδρομές, και εξασφαλίζει αποδοτική λειτουργία κατά τις κρίες εκκίνησης. Μπορεί επίσης να χρησιμοποιηθεί σε κινητήρες που απαιτούν προηγούμενες προδιαγραφές API, συμπεριλαμβανομένων των SP ή SN, σύμφωνα με τις συστάσεις του κατασκευαστή του οχήματος.

API SQ-RC
ILSAC GF-7A



LUKOIL GENESIS UNIVERSAL 5W-30

Περιγραφή

- Υψηλής ποιότητας λιπαντικό κινητήρα πολλαπλής ρευστότητας (multigrade), βασισμένο σε συνθετική τεχνολογία, σχεδιασμένο για κινητήρες βενζίνης και πετρελαίου ελαφρών οχημάτων που δεν διαθέτουν φίλτρο σωματιδίων πετρελαίου (DPF). Εξασφαλίζει γρήγορη εκκίνηση σε χαμηλές θερμοκρασίες και άμεση λίπανση, ιδιαίτερα κατά τη φάση προθέρμανσης του κινητήρα, εγγυώμενο μέγιστη αξιοπιστία στην αστική κυκλοφορία με συνεχή σταματήματα (stop-and-go).
- Κατάλληλο για παλαιότερα μοντέλα οχημάτων χωρίς φίλτρο σωματιδίων πετρελαίου (DPF) που απαιτούν επίπεδο απόδοσης API SL, σύμφωνα με τις συστάσεις του κατασκευαστή.

Εγκρίσεις/Πληροί τις Απαιτήσεις

API SL
ACEA A1/B1; A5/B5
FORD WSS-M2C-913-A/ B/ C/ D
RENAULT RN 0700



LUKOIL GENESIS UNIVERSAL 5W-40

Περιγραφή

- Υψηλής ποιότητας λιπαντικό κινητήρα πολλαπλής ρευστότητας (multigrade), βασισμένο σε συνθετική τεχνολογία, σχεδιασμένο για βενζινοκινητήρες και πετρελαιοκινητήρες ελαφρών οχημάτων που δεν διαθέτουν φίλτρο σωματιδίων ντίζελ (DPF). Εξασφαλίζει καλή εκκίνηση σε χαμηλές θερμοκρασίες και γρήγορη λίπανση, ιδιαίτερα κατά τη φάση προθέρμανσης του κινητήρα, εγγυώμενο μέγιστη αξιοπιστία στην αστική μετακίνηση με συνεχείς στάσεις (stop-and-go).
- Κατάλληλο για παλαιότερα μοντέλα οχημάτων χωρίς φίλτρο σωματιδίων ντίζελ (DPF), τα οποία απαιτούν επίπεδο απόδοσης API SN/CF, σύμφωνα με τις συστάσεις του κατασκευαστή.

Εγκρίσεις/Πληροί τις Απαιτήσεις

ACEA A3/B4; A3/B3
API SN/ CF
FIAT 9.55535-H2/M2/N2
MB 229.3
PSA B71 2296
RENAULT RN 0700/0710
VW 502 00/505 00



LUKOIL GENESIS UNIVERSAL 10W-40

TOP SELLER

Περιγραφή

- Υψηλής ποιότητας λιπαντικό κινητήρα πολλαπλής ρευστότητας (multigrade), βασισμένο σε συνθετική τεχνολογία, σχεδιασμένο για κινητήρες βενζίνης και πετρελαίου ελαφρών οχημάτων που δεν διαθέτουν φίλτρο σωματιδίων πετρελαίου (DPF). Εξασφαλίζει καλή εκκίνηση σε χαμηλές θερμοκρασίες και άμεση λίπανση, ιδιαίτερα κατά τη φάση προθέρμανσης του κινητήρα, εγγυώμενο μέγιστη αξιοπιστία στην αστική κυκλοφορία με συνεχή σταματήματα (stop-and-go).
- Κατάλληλο για παλαιότερα μοντέλα οχημάτων χωρίς φίλτρο σωματιδίων πετρελαίου (DPF) που απαιτούν επίπεδο απόδοσης API SN/CF, σύμφωνα με τις συστάσεις του κατασκευαστή.

Εγκρίσεις/Πληροί τις Απαιτήσεις

API SN/ CF
ACEA A3/B4; A3/B3
FIAT 9.55535-G2
MB 229.3
OPEL GM-LL-A/B-025
PSA B71 2294/ 2300
RENAULT RN 0700/0710
VW 502 00/505 00



LUKOIL GENESIS UNIVERSAL 20W-50

Περιγραφή

- Υψηλής ποιότητας ορυκτέλαιο κινητήρα πολλαπλής ρευστότητας (multigrade), σχεδιασμένο για κινητήρες βενζίνης και πετρελαίου ελαφρών οχημάτων που δεν διαθέτουν φίλτρο σωματιδίων πετρελαίου (DPF). Εξασφαλίζει καλή εκκίνηση σε χαμηλές θερμοκρασίες και άμεση λίπανση, ιδιαίτερα κατά τη φάση προθέρμανσης του κινητήρα, εγγυώμενο μέγιστη αξιοπιστία στην αστική κυκλοφορία με συνεχή σταματήματα (stop-and-go).
- Ειδικά αναπτυγμένο για κινητήρες που απαιτούν λιπαντικά επιπέδου απόδοσης API SP, σύμφωνα με τις οδηγίες στο εγχειρίδιο του οχήματος.

Εγκρίσεις/Πληροί τις Απαιτήσεις

ACEA A3/B4; A3/B3
API SN/ CF
FIAT 9.55535-H2/M2/N2
MB 229.3
PSA B71 2296
RENAULT RN 0700/0710
VW 502 00/505 00



LUKOIL GENESIS HYBRID JP 0W-20

Περιγραφή

- Υψηλής απόδοσης συνθετικό λιπαντικό κινητήρα, σχεδιασμένο για κινητήρες βενζίνης εξοπλισμένους με τριοδικούς καταλυτικούς μετατροπείς (TWC). Παρατείνει τη διάρκεια ζωής των συστημάτων μεταγενέστερης επεξεργασίας καυσαερίων και, χάρη στη βέλτιστη περιεκτικότητα σε θειική τέφρα, εξασφαλίζει μειωμένες επικαθήσεις στον κινητήρα. Τα συνθετικά βασικά λιπαντικά επιτρέπουν την εύκολη εκκίνηση σε χαμηλές θερμοκρασίες.
- Ειδικά αναπτυγμένο για ιαπωνικά υβριδικά επιβατικά αυτοκίνητα. Σχεδιασμένο για χρήση σε σύγχρονους κινητήρες βενζίνης, σύμφωνα με τις συστάσεις του κατασκευαστή.

Εγκρίσεις/Πληροί τις Απαιτήσεις

API SP/SP-RC
ILSAC GF-6A



LUKOIL GENESIS HYBRID JP 5W-30

Περιγραφή

- Υψηλής απόδοσης λιπαντικό κινητήρα βασισμένο σε συνθετική τεχνολογία, σχεδιασμένο για κινητήρες βενζίνης εξοπλισμένους με τριοδικούς καταλυτικούς μετατροπείς (TWC). Παρατείνει τη διάρκεια ζωής των συστημάτων μεταγενέστερης επεξεργασίας καυσαερίων και, χάρη στη βέλτιστη περιεκτικότητα σε θειική τέφρα, εξασφαλίζει μειωμένες επικαθήσεις στον κινητήρα. Τα συνθετικά βασικά λιπαντικά επιτρέπουν την εύκολη εκκίνηση σε χαμηλές θερμοκρασίες.
- Ειδικά αναπτυγμένο για ιαπωνικά υβριδικά επιβατικά αυτοκίνητα (όπως Toyota, Mitsubishi, Lexus) εξοπλισμένα με TWC. Είναι επίσης κατάλληλο για άλλες μάρκες που απαιτούν λιπαντικό με προδιαγραφές API SN, ILSAC GF-5 και ιζώδες SAE 5W-30, σύμφωνα με τις συστάσεις του κατασκευαστή.

Εγκρίσεις/Πληροί τις Απαιτήσεις

API SP/ SP-RC
ILSAC GF-6A



**Η ιδανική επιλογή
για ιαπωνικά υβριδικά**

ΛΙΠΑΝΤΙΚΑ ΚΙΝΗΤΗΡΑ ΕΠΙΒΑΤΙΚΩΝ ΑΥΤΟΚΙΝΗΤΩΝ



LUKOIL SYNTHETIC 5W-30

Περιγραφή	Εγκρίσεις/Πληροί τις Απαιτήσεις
<ul style="list-style-type: none"> Υψηλής ποιότητας, συνθετικό, πολυτύπου λιπαντικό κινητήρα, οικονομίας καυσίμου, σχεδιασμένο για χρήση σε σύγχρονους κινητήρες βενζίνης και ελαφρούς κινητήρες diesel υπερτροφοδοτούμενων οχημάτων που δεν είναι εξοπλισμένα με φίλτρο σωματιδίων diesel (DPF). Η προηγμένη τεχνολογία προσθέτων του παρέχει καλή συμπεριφορά ιξώδους και θερμοκρασίας και εγγυάται ότι ο χρόνος χρήσης του λαδιού αντιστοιχεί στα διαστήματα αλλαγής που καθορίζονται από τους κατασκευαστές (OEM). Το LUKOIL LUXE SYNTHETIC 5W-30 είναι κυρίως κατάλληλο για κινητήρες οχημάτων FORD και μπορεί να χρησιμοποιηθεί και σε άλλους κινητήρες, σύμφωνα με τις οδηγίες του εγχειριδίου του οχήματος. 	<p>API SL/CF ACEA A5/B5, A1/B1 FIAT 9.55535-G1 FORD WSS-M2C-913-A/B/C/D IVECO 18-1811 CLASSE S1 RENAULT RN 0700</p>



LUKOIL SYNTHETIC 5W-40

Περιγραφή	Εγκρίσεις/Πληροί τις Απαιτήσεις
<ul style="list-style-type: none"> Υψηλής ποιότητας, συνθετικό, πολυτύπου λιπαντικό κινητήρα, οικονομίας καυσίμου, σχεδιασμένο για χρήση σε σύγχρονους κινητήρες βενζίνης και ελαφρούς κινητήρες diesel υπερτροφοδοτούμενων οχημάτων που δεν είναι εξοπλισμένα με φίλτρο σωματιδίων diesel (DPF). Η προηγμένη τεχνολογία προσθέτων του παρέχει καλή συμπεριφορά ιξώδους και θερμοκρασίας και εγγυάται ότι ο χρόνος χρήσης του λαδιού αντιστοιχεί στα διαστήματα αλλαγής που καθορίζονται από τους κατασκευαστές (OEM). Το LUKOIL LUXE SYNTHETIC 5W-40 είναι κατάλληλο για τους κινητήρες των περισσότερων Ευρωπαϊκών κατασκευαστών αυτοκινήτων, σύμφωνα με τις οδηγίες του εγχειριδίου του οχήματος. 	<p>API SN/CF ACEA A3/B4, A3/B3 FIAT 9.55535-N2 MB 229.3/ 226.5 PSA B71 2296 RENAULT RN 0700/0710 VW 502 00/505 00</p>



LUKOIL LUXE LPG 10W-40

Περιγραφή	Εγκρίσεις/Πληροί τις Απαιτήσεις
<ul style="list-style-type: none"> Ημισυνθετικό, υψηλής ποιότητας λιπαντικό κινητήρα πολλαπλής ρευστότητας (multigrade), σχεδιασμένο για κινητήρες που λειτουργούν με υγραέριο (LPG), καθώς και για κινητήρες με συστήματα διπλού καυσίμου (υγραέριο και βενζίνη). Η προηγμένη σύνθεση προσθέτων του προσφέρει εξαιρετική θερμική σταθερότητα, χαμηλή περιεκτικότητα σε τέφρα και εξασφαλίζει βέλτιστη προστασία από τη φθορά. Προορίζεται για επιβατικά αυτοκίνητα και ελαφρά επαγγελματικά οχήματα για τα οποία συνιστώνται λιπαντικά προδιαγραφής API SL, σύμφωνα με το εγχειρίδιο κατόχου του οχήματος. 	<p>API SL</p>



LUKOIL LUXE 5W-30

Περιγραφή	Εγκρίσεις/Πληροί τις Απαιτήσεις
<ul style="list-style-type: none"> Ημισυνθετικό, υψηλής ποιότητας λιπαντικό κινητήρα πολλαπλής ρευστότητας (multigrade), σχεδιασμένο για σύγχρονους κινητήρες βενζίνης και πετρελαίου ελαφρών οχημάτων που δεν διαθέτουν φίλτρο σωματιδίων πετρελαίου (DPF). Η τεχνολογία προσθέτων του προσφέρει πολύ υψηλή προστασία από τη φθορά και τη διάβρωση και παρατείνει τη διάρκεια ζωής του κινητήρα. Προορίζεται για επιβατικά αυτοκίνητα, μίνι λεωφορεία (minibuses) και ελαφρά φορτηγά για τα οποία συνιστώνται λιπαντικά προδιαγραφών API SL/CF (ή προηγούμενων προδιαγραφών API), σύμφωνα με το εγχειρίδιο κατόχου του οχήματος. 	<p>API SL/CF</p>

ΛΙΠΑΝΤΙΚΑ ΚΙΝΗΤΗΡΑ ΕΠΙΒΑΤΙΚΩΝ ΑΥΤΟΚΙΝΗΤΩΝ



LUKOIL LUXE 5W-40

Περιγραφή	Εγκρίσεις/Πληροί τις Απαιτήσεις
<ul style="list-style-type: none"> ■ Ημισυνθετικό, υψηλής ποιότητας λιπαντικό κινητήρα πολλαπλής ρευστότητας (multigrade), σχεδιασμένο για σύγχρονους κινητήρες βενζίνης και πετρελαίου ελαφρών οχημάτων που δεν διαθέτουν φίλτρο σωματιδίων πετρελαίου (DPF). Η τεχνολογία προσθέτων του προσφέρει πολύ υψηλή προστασία από τη φθορά και τη διάβρωση και παρατείνει τη διάρκεια ζωής του κινητήρα. ■ Προορίζεται για επιβατικά αυτοκίνητα, μίνι λεωφορεία (minibuses) και ελαφρά φορτηγά για τα οποία συνιστώνται λιπαντικά προδιαγραφών API SL/CF (ή προηγούμενων προδιαγραφών API), σύμφωνα με το εγχειρίδιο κατόχου του οχήματος. 	<p>API SL/CF</p>



LUKOIL LUXE 10W-40

TOP SELLER

Περιγραφή	Εγκρίσεις/Πληροί τις Απαιτήσεις
<ul style="list-style-type: none"> ■ Ημισυνθετικό, υψηλής ποιότητας λιπαντικό κινητήρα πολλαπλής ρευστότητας (multigrade), σχεδιασμένο για σύγχρονους κινητήρες βενζίνης και πετρελαίου ελαφρών οχημάτων που δεν διαθέτουν φίλτρο σωματιδίων πετρελαίου (DPF). Η τεχνολογία προσθέτων του προσφέρει πολύ υψηλή προστασία από τη φθορά και τη διάβρωση και παρατείνει τη διάρκεια ζωής του κινητήρα. ■ Προορίζεται για επιβατικά αυτοκίνητα, μίνι λεωφορεία (minibuses) και ελαφρά φορτηγά για τα οποία συνιστώνται λιπαντικά προδιαγραφών API SL/CF (ή προηγούμενων προδιαγραφών API), σύμφωνα με το εγχειρίδιο κατόχου του οχήματος. 	<p>API SL/CF</p>



LUKOIL LUXE 15W-40

Περιγραφή	Εγκρίσεις/Πληροί τις Απαιτήσεις
<ul style="list-style-type: none"> ■ Ορυκτέλαιο κινητήρα πολλαπλής ρευστότητας (multigrade), υψηλής ποιότητας, σχεδιασμένο για σύγχρονους κινητήρες βενζίνης και πετρελαίου ελαφρών οχημάτων που δεν διαθέτουν φίλτρο σωματιδίων πετρελαίου (DPF). Η τεχνολογία προσθέτων του προσφέρει πολύ υψηλή προστασία από τη φθορά και τη διάβρωση και παρατείνει τη διάρκεια ζωής του κινητήρα. ■ Προορίζεται για επιβατικά αυτοκίνητα, μίνι λεωφορεία (minibuses) και ελαφρά φορτηγά για τα οποία συνιστώνται λιπαντικά προδιαγραφών API SL/CF (ή προηγούμενων προδιαγραφών API), σύμφωνα με το εγχειρίδιο κατόχου του οχήματος. 	<p>API SL/CF</p>



LUKOIL LUXE 20W-50

Περιγραφή	Εγκρίσεις/Πληροί τις Απαιτήσεις
<ul style="list-style-type: none"> ■ Ημισυνθετικό, υψηλής ποιότητας λιπαντικό κινητήρα πολλαπλής ρευστότητας (multigrade), σχεδιασμένο για σύγχρονους κινητήρες βενζίνης και πετρελαίου ελαφρών οχημάτων που δεν διαθέτουν φίλτρο σωματιδίων πετρελαίου (DPF). Η τεχνολογία προσθέτων του προσφέρει πολύ υψηλή προστασία από τη φθορά και τη διάβρωση και παρατείνει τη διάρκεια ζωής του κινητήρα. ■ Προορίζεται για επιβατικά αυτοκίνητα, μίνι λεωφορεία (minibuses) και ελαφρά φορτηγά για τα οποία συνιστώνται λιπαντικά προδιαγραφών API SL/CF (ή προηγούμενων προδιαγραφών API), σύμφωνα με το εγχειρίδιο κατόχου του οχήματος. 	<p>API SL/CF</p>



LUKOIL STANDARD 10W-40

Περιγραφή	Εγκρίσεις/Πληροί τις Απαιτήσεις
<ul style="list-style-type: none"> ■ Ημισυνθετικό, υψηλής ποιότητας λιπαντικό κινητήρα πολλαπλής ρευστότητας (multigrade), σχεδιασμένο για κινητήρες βενζίνης και πετρελαίου ελαφρών οχημάτων που δεν διαθέτουν φίλτρο σωματιδίων πετρελαίου (DPF). Η σύνθεση των προσθέτων του εξασφαλίζει βελτιωμένη οξειδωτική σταθερότητα και εξαιρετικές ιδιότητες διασποράς, εγγυώμενο παράλληλα την πιο ανταγωνιστική τιμή στην κατηγορία των πολυλειτουργικών λιπαντικών υψηλής ποιότητας. ■ Προορίζεται για επιβατικά αυτοκίνητα και ελαφρά φορτηγά με πολλά χιλιόμετρα, καθώς και για οχήματα με υπερβολική κατανάλωση λαδιού, σύμφωνα με τις οδηγίες στο εγχειρίδιο του οχήματος. 	<p>API SF/CC</p>



LUKOIL STANDARD 15W-40

Περιγραφή	Εγκρίσεις/Πληροί τις Απαιτήσεις
<ul style="list-style-type: none"> ■ Ορυκτέλαιο κινητήρα πολλαπλής ρευστότητας (multigrade), υψηλής ποιότητας, σχεδιασμένο για κινητήρες βενζίνης και πετρελαίου ελαφρών οχημάτων που δεν διαθέτουν φίλτρο σωματιδίων πετρελαίου (DPF). Η σύνθεση των προσθέτων του εξασφαλίζει βελτιωμένη οξειδωτική σταθερότητα και εξαιρετικές ιδιότητες διασποράς, εγγυώμενο παράλληλα την πιο ανταγωνιστική τιμή στην κατηγορία των πολυλειτουργικών λιπαντικών υψηλής ποιότητας. ■ Προορίζεται για επιβατικά αυτοκίνητα και ελαφρά φορτηγά με πολλά χιλιόμετρα, καθώς και για οχήματα με υπερβολική κατανάλωση λαδιού, σύμφωνα με τις οδηγίες στο εγχειρίδιο του οχήματος. 	<p>API SF/CC</p>



LUKOIL STANDARD 20W-50

Περιγραφή	Εγκρίσεις/Πληροί τις Απαιτήσεις
<ul style="list-style-type: none"> ■ Ορυκτέλαιο κινητήρα πολλαπλής ρευστότητας (multigrade), υψηλής ποιότητας, σχεδιασμένο για κινητήρες βενζίνης και πετρελαίου ελαφρών οχημάτων που δεν διαθέτουν φίλτρο σωματιδίων πετρελαίου (DPF). Η σύνθεση των προσθέτων του εξασφαλίζει βελτιωμένη οξειδωτική σταθερότητα και εξαιρετικές ιδιότητες διασποράς, εγγυώμενο παράλληλα την πιο ανταγωνιστική τιμή στην κατηγορία των πολυλειτουργικών λιπαντικών υψηλής ποιότητας. ■ Προορίζεται για επιβατικά αυτοκίνητα και ελαφρά φορτηγά με πολλά χιλιόμετρα, καθώς και για οχήματα με υπερβολική κατανάλωση λαδιού, σύμφωνα με τις οδηγίες στο εγχειρίδιο του οχήματος. 	<p>API SF/CC</p>



ΧΡΗΣΙΜΕΣ ΣΥΜΒΟΥΛΕΣ

Κατά την αλλαγή λιπαντικών

Απόλυτη Χημική Συμβατότητα

Το λιπαντικό συμπλήρωσης πρέπει να συμμορφώνεται με τις προδιαγραφές που συνιστά ο κατασκευαστής*. Η ανάμιξη διαφορετικών πακέτων πρόσθετων (ακόμη και με το ίδιο ιξώδες) μπορεί να αποσταθεροποιήσει τη χημική φόρμουλα και να μειώσει την προστασία.

Ιχνηλασιμότητα Προϊόντος

Αγοράζοντας ένα εφεδρικό λίτρο μαζί με την αλλαγή λαδιών, έχετε την εγγύηση ότι προέρχεται από την ίδια παρτίδα και είναι 100% γνήσιο και συμβατό.

Κόστος έναντι Επείγοντος

Σε εξαιρετικές περιπτώσεις, το επιπλέον λίτρο διασφαλίζει τη συνέχεια του ταξιδιού σας χωρίς πρόσθετο κόστος σε περίπτωση έκτακτης ανάγκης.



ΚΑΤΑ ΤΗΝ ΑΓΟΡΑ ΚΑΙΝΟΥΡΓΙΟΥ ΑΥΤΟΚΙΝΗΤΟΥ

Σπάνιες Προδιαγραφές (Μη διαθέσιμες στο ράφι)

Οι νέοι κινητήρες χρησιμοποιούν ειδικά πρότυπα (π.χ. 0W-20, αυστηρές προδιαγραφές κατασκευαστή) που δεν υπάρχουν σε όλα τα ράφια των εξειδικευμένων καταστημάτων. Χωρίς το απόθεμα στο πορτομπαγκάζ, μένετε ακινητοποιημένοι.

Προστασία της Εγγύησης του Κατασκευαστή

Κατά τη διάρκεια της περιόδου εγγύησης, η συμπλήρωση με ακατάλληλο λάδι (έστω και σε μικρή ποσότητα) μπορεί να αποτελέσει αιτία ακύρωσης της εγγύησης του κινητήρα σε περίπτωση βλάβης.

Κατανάλωση "Στρωσίματος"

Ακόμη και οι καινούργιοι κινητήρες μπορεί να έχουν μεταβλητή κατανάλωση λιπαντικού στα πρώτα 10.000-15.000 χλμ. μέχρι να «κάτσουν» τα ελατήρια των εμβόλων. Η λυχνία λιπαντικού μπορεί να ανάψει εκεί που δεν το περιμένετε.



ΠΡΙΝ ΑΠΟ ΤΙΣ ΔΙΑΚΟΠΕΣ / ΜΕΓΑΛΑ ΤΑΞΙΔΙΑ

Συνθήκες Αυτοκινητόδρομου

Η συνεχής οδήγηση με υψηλές στροφές στον αυτοκινητόδρομο αυξάνει φυσιολογικά την κατανάλωση λιπαντικού. Ο κίνδυνος να ανάψει η λυχνία είναι μέγιστος κατά τη διάρκεια των διακοπών, μακριά από το στίπ.

Ασφάλεια σε Απομονωμένες Περιοχές

Εάν διασχίζετε ορεινές περιοχές ή ξένες χώρες, η έλλειψη καταστημάτων ανταλλακτικών μετατρέπει μια απλή προειδοποιητική λυχνία σε μεγάλη κρίση.

Ψυχική Ηρεμία

Το «κιτ αναστήρωσης» στο πορτομπαγκάζ μετατρέπει ένα πιθανό τεχνικό πρόβλημα σε μια στάση 5 λεπτών, σώζοντας τον πολύτιμο χρόνο των οικογενειακών διακοπών.



ΛΙΠΑΝΤΙΚΑ ΚΙΝΗΤΗΡΑ ΕΠΙΒΑΤΙΚΩΝ ΑΥΤΟΚΙΝΗΤΩΝ



LUKOIL SUPER 10W-40

Περιγραφή	Εγκρίσεις/Πληροί τις Απαιτήσεις
<ul style="list-style-type: none"> Υψηλής ποιότητας, ημισυνθετικό λιπαντικό κινητήρα πολλαπλής ρευστότητας (multigrade), σχεδιασμένο για κινητήρες βενζίνης και πετρελαίου (ατμοσφαιρικούς ή μεσαίας υπερπλήρωσης/turbo) ελαφρών οχημάτων που δεν διαθέτουν φίλτρο σωματιδίων πετρελαίου (DPF). Η τεχνολογία προσθέτων του προσφέρει ανώτερες αντιοξειδωτικές και διασπартικές ιδιότητες και αποτελεσματική προστασία του κινητήρα από επικαθήσεις που σχηματίζονται σε υψηλές και χαμηλές θερμοκρασίες. Προορίζεται για επιβατικά αυτοκίνητα, μίνι λεωφορεία (minibuses) και ελαφρά φορτηγά για τα οποία συνιστώνται προδιαγραφές API SG/CD (ή προηγούμενες προδιαγραφές API), σύμφωνα με τις συστάσεις του κατασκευαστή. 	<p>API SG/CD</p>



LUKOIL SUPER 15W-40

Περιγραφή	Εγκρίσεις/Πληροί τις Απαιτήσεις
<ul style="list-style-type: none"> Υψηλής ποιότητας, ορυκτέλαιο κινητήρα πολλαπλής ρευστότητας (multigrade), σχεδιασμένο για κινητήρες βενζίνης και πετρελαίου ελαφρών οχημάτων που δεν διαθέτουν φίλτρο σωματιδίων πετρελαίου (DPF). Η σύνθεση των προσθέτων του εξασφαλίζει βελτιωμένη οξειδωτική σταθερότητα και εξαιρετικές ιδιότητες διασποράς, εγγυώμενο παράλληλα την πιο ανταγωνιστική τιμή στην κατηγορία των πολυλειτουργικών λιπαντικών υψηλής ποιότητας. Προορίζεται για επιβατικά αυτοκίνητα, βαν (vans) και ελαφρά φορτηγά που απαιτούν λιπαντικά επιπέδου απόδοσης API SG/CD (ή προηγούμενων προδιαγραφών API), σύμφωνα με τις οδηγίες στο εγχειρίδιο του οχήματος. 	<p>API SG/CD</p>



LUKOIL SUPER 20W-50

Περιγραφή	Εγκρίσεις/Πληροί τις Απαιτήσεις
<ul style="list-style-type: none"> Υψηλής ποιότητας, ορυκτέλαιο κινητήρα πολλαπλής ρευστότητας (multigrade), σχεδιασμένο για κινητήρες βενζίνης και πετρελαίου ελαφρών οχημάτων που δεν διαθέτουν φίλτρο σωματιδίων πετρελαίου (DPF). Η σύνθεση των προσθέτων του εξασφαλίζει βελτιωμένη οξειδωτική σταθερότητα και εξαιρετικές ιδιότητες διασποράς, εγγυώμενο παράλληλα την πιο ανταγωνιστική τιμή στην κατηγορία των πολυλειτουργικών λιπαντικών υψηλής ποιότητας. Προορίζεται για επιβατικά αυτοκίνητα, βαν (vans) και ελαφρά φορτηγά που απαιτούν λιπαντικά επιπέδου απόδοσης API SG/CD (ή προηγούμενων προδιαγραφών API), σύμφωνα με τις οδηγίες στο εγχειρίδιο του οχήματος. 	<p>API SG/CD</p>

Η ΚΑΡΔΙΑ ΤΟΥ ΣΥΣΤΗΜΑΤΟΣ ΜΕΤΑΔΟΣΗΣ ΣΑΣ, ΠΡΟΣΤΑΤΕΥΜΕΝΗ ΑΠΟ ΤΗ ΛΥΚΟΙΛ

Πίσω από την απόλυτη άνεση και τις ανεπαίσθητες αλλαγές ταχυτήτων κρύβεται μια πολύπλοκη τεχνολογία. Τα λιπαντικά μετάδοσης της LUKOIL παρέχουν ζωτική προστασία για τα γρανάζια ακριβείας των αυτοκινήτων, εξασφαλίζοντας ομαλή μεταφορά ισχύος και μια οδηγική εμπειρία χωρίς συμβιβασμούς. Προστατέψτε την καρδιά του συστήματος μετάδοσής σας!

TRANSMISSION

ΒΑΛΒΟΛΙΝΕΣ ΕΠΙΒΑΤΙΚΩΝ ΑΥΤΟΚΙΝΗΤΩΝ



LUKOIL ATF

Περιγραφή

- Το LUKOIL ATF είναι ένα ημισυνθετικό υγρό γενικής χρήσης υψηλής απόδοσης, που εξασφαλίζει μέγιστη προστασία από τη φθορά και τη διάβρωση, προσφέροντας εξαιρετική ρευστότητα σε χαμηλές θερμοκρασίες και ανώτερη θερμική σταθερότητα.
- Αποτελεί την ιδανική λύση για αυτόματα κιβώτια ταχυτήτων επιβατικών αυτοκινήτων, λεωφορείων και οχημάτων εκτός δρόμου (off-road), εξασφαλίζοντας αποτελεσματική μεταφορά ισχύος σύμφωνα με τις προδιαγραφές του κατασκευαστή.

Εγκρίσεις/Πληροί τις Απαιτήσεις

BELAZ MAN 339	RBAS TE-ML 09
TYPE L1/ V1/ Z1	VOITH H55.6335.XX
GM DEXRON IID/ IIIG	VOLVO 97340/ 97341
ALLISON C-4	ZF TE-ML 04D/ 14A
CATERPILLAR TO-2	ZF TE-ML 11A/
MAN 339 TYPE D/ F	11B/ 17C



LUKOIL ATF II

Περιγραφή

- Το LUKOIL ATF II είναι ένα ημισυνθετικό υγρό εξαιρετικής ποιότητας, ειδικά σχεδιασμένο για αυτόματα κιβώτια ταχυτήτων επιβατικών αυτοκινήτων και επαγγελματικών οχημάτων.
- Το προϊόν αυτό εξασφαλίζει αποτελεσματική μεταφορά ισχύος σε μετατροπείς ροπής, συστήματα υποβοήθησης τιμονιού (power steering) και υδραυλικούς συμπλέκτες, εγγυώμενο απόδοση σύμφωνα με τις τεχνικές προδιαγραφές του οχήματος.

Εγκρίσεις/Πληροί τις Απαιτήσεις

BELAZ	
MAN 339	RBAS TE-ML 09
TYPE L1/ V1/ Z1	VOITH H55.6335.XX
GM DEXRON IID/ IIIG	VOLVO 97340/ 97341
ALLISON C-4	ZF TE-ML 04D/ 14A
CATERPILLAR TO-2	ZF TE-ML 11A/ 11B/
MAN 339 TYPE D/ F	17C



LUKOIL ATF IIIH

Περιγραφή

- Το LUKOIL ATF IIIH είναι ένα ημισυνθετικό υγρό εξαιρετικής ποιότητας, ειδικά σχεδιασμένο για αυτόματα κιβώτια ταχυτήτων επιβατικών αυτοκινήτων και επαγγελματικών οχημάτων.
- Το προϊόν αυτό εξασφαλίζει αποτελεσματική μεταφορά ισχύος σε μετατροπείς ροπής, συστήματα υποβοήθησης τιμονιού (power steering) και υδραυλικούς συμπλέκτες, εγγυώμενο απόδοση σύμφωνα με τις τεχνικές προδιαγραφές του οχήματος.

Εγκρίσεις/Πληροί τις Απαιτήσεις

GM DEXRON IIIH, IIIG
ALLISON C-4, C-3
CATERPILLAR TO-2
ZF TE-ML 04D
FORD MERCON

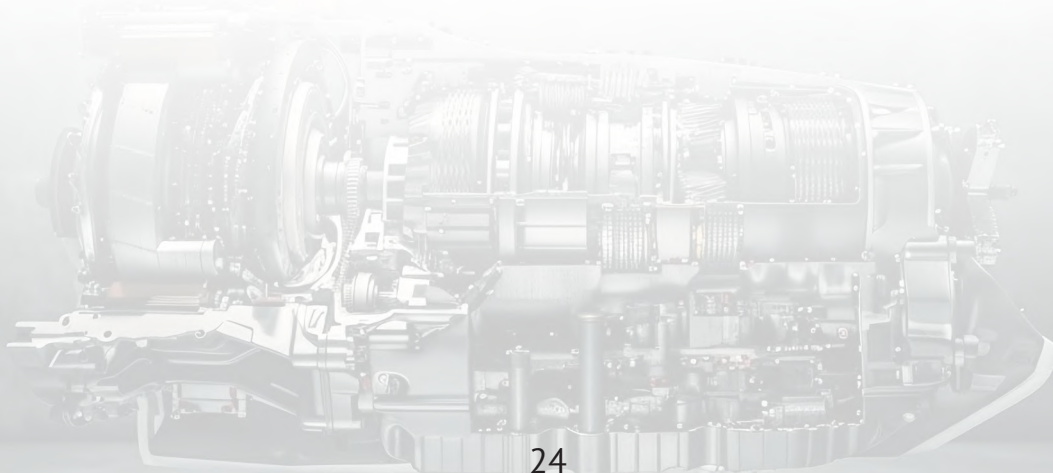

TRANSMISSION

ΒΑΛΒΟΛΙΝΕΣ ΕΠΙΒΑΤΙΚΩΝ ΑΥΤΟΚΙΝΗΤΩΝ



LUKOIL ATF SYNTH VI

Περιγραφή

- Ένα υψηλής ποιότητας συνθετικό υγρό που προορίζεται για επιβατικά αυτοκίνητα και επαγγελματικά οχήματα, προσφέροντας εξαιρετική προστασία από τον σχηματισμό επικαθίσεων και διασφαλίζοντας απόλυτη συμβατότητα με τα υλικά στεγανοποίησης και ανώτερη αντοχή στη διάβρωση για όλα τα εξαρτήματα του συστήματος.
- Το προϊόν αυτό έχει σχεδιαστεί ειδικά για να ικανοποιεί τις αυστηρές απαιτήσεις των ασιατικών και ευρωπαϊκών αυτόματων κιβωτίων ταχυτήτων, εγγυώμενο τη βέλτιστη απόδοση σύμφωνα με τις τεχνικές προδιαγραφές του εγχειριδίου του οχήματος.

Εγκρίσεις/Πληροί τις Απαιτήσεις

GM DEXRON VI	LAND ROVER LR022460/ TYK500050
BENTLEY PY112995PA	MASERATI 231603
BMW/MINI 83 22 0 142 516/ 83 22 0 163 514 83 22 0 397 114/ 83 22 2152426	MAZDA FZ
CHRYSLER 05127382AA/ 68043742AA/ 68157995AA	MB 236.12/ 236.14/ 236.15/ 236.41
FORD MERCON LV/ SP	MITSUBISHI ATF-J3
GM 88863400/ 88863401	NISSAN MATIC S
GM AW1	PORSCHE 000 043 304 00
HONDA DW-1	SAAB 93 165 147 - AW-1
HYUNDAI/KIA NWS-9638 T-5	TOYOTA TYPE WS
HYUNDAI/KIA P/N 040000C90SG	VOLKSWAGEN / AUDI G 052 533/ G 055 005 (-A, A2)/ G 055 162 (A2/A6)/ G 055 540 (A2)/ G 060162 A1/A2/A6
HYUNDAI/KIA SPH-IV/ SP-IV	
JAGUAR FLUID 8432	
JASO M315 1A	



LUKOIL ATF SYNTH ASIA

Περιγραφή

- Ένα παγκόσμιας χρήσης (universal) συνθετικό υγρό υψηλής απόδοσης, ανεπτυγμένο για σύγχρονα επιβατικά αυτοκίνητα, που εγγυάται μεγάλη διάρκεια ζωής μέσω της εξαιρετικής θερμο-οξειδωτικής σταθερότητας και της αποτελεσματικής εξάλειψης των κραδασμών (shudder).
- Το προϊόν αυτό είναι ειδικά σχεδιασμένο για τις απαιτήσεις των ασιατικών αυτόματων κιβωτίων ταχυτήτων 4, 5 ή 6 ταχυτήτων (όπως Toyota, Mitsubishi, Nissan, Honda), διασφαλίζοντας άμωγη λειτουργία σύμφωνα με τις προδιαγραφές των Ιαπώνων και Κορεατών κατασκευαστών.

Εγκρίσεις/Πληροί τις Απαιτήσεις

GM DEXRON IIIH	MAZDA ATF M-3
ALLISON C-4	MITSUBISHI SP-II/ SP-III
FORD MERCON	MOPAR ATF +2/ +3/ +4
HONDA Z-1	NISSAN MATIC D/J
HYUNDAI ATF SP-III	SSANG YONG DSIH 6P805
JASO M315 1A	TOYOTA TYPE T-III
JWS 3309	
KIA ATF SP-III	
MAZDA ATF D-III	



LUKOIL ATF SYNTH MULTI

Περιγραφή

- Ένα παγκόσμιας χρήσης (universal) συνθετικό υγρό υψηλής απόδοσης που εξασφαλίζει ομαλές αλλαγές ταχυτήτων χωρίς κραδασμούς και παρατείνει τη διάρκεια ζωής του συμπλέκτη, προσφέροντας εξαιρετικές αντιτριβικές ιδιότητες και ανώτερη σταθερότητα έναντι της γήρανσης.
- Σχεδιασμένο για να ανταποκρίνεται στις πιο απαιτητικές απαιτήσεις των κορυφαίων κατασκευαστών, είναι ιδανικό τόσο για σύγχρονα όσο και για συμβατικά αυτόματα κιβώτια ταχυτήτων, ενώ μπορεί να χρησιμοποιηθεί και σε συστήματα υποβοήθησης τιμονιού (power steering) σύμφωνα με τις προδιαγραφές του εγχειριδίου του οχήματος.

Εγκρίσεις/Πληροί τις Απαιτήσεις

MAN 339 TYPE L1/V2/Z11/Z2
GM DEXRON IIIH
ALLISON C-4
ALLISON TES-295/ TES-389
FORD MERCON/ MERCON V
JASO M315 1A
MB 236.6/ 236.9
VOITH H55.6336.XX
VOLVO 97340/ 97341
ZF TE-ML 04D/ 14B/ 20B/ 25B

TRANSMISSION

ΒΑΛΒΟΛΙΝΕΣ ΕΠΙΒΑΤΙΚΩΝ ΑΥΤΟΚΙΝΗΤΩΝ



LUKOIL DCTF

Περιγραφή

- Το LUKOIL DCTF είναι ένα συνθετικό υγρό εξαιρετικής ποιότητας που προορίζεται για αυτόματα κιβώτια ταχυτήτων διπλού συμπλέκτη (DCT), εξασφαλίζοντας εξαιρετικά ομαλές αλλαγές ταχυτήτων και αξιοσημείωτη προστασία από τη φθορά και τη διάβρωση, ενώ είναι απόλυτα συμβατό με τα υλικά στεγανοποίησης για να εγγυάται την ασφάλεια όλων των εξαρτημάτων του συστήματος.
- Το προϊόν αυτό συνιστάται για κιβώτια διπλού συμπλέκτη των οχημάτων VW, Seat, Audi και άλλων κατασκευαστών, προσφέροντας μέγιστη απόδοση σύμφωνα με τις τεχνικές οδηγίες στο εγχειρίδιο του οχήματος.

Εγκρίσεις/Πληροί τις Απαιτήσεις

BMW 83 22 0 440 214/ 83 22 2 147 477/
83 22 2 148 578/ 83 22 2 148 579
BMW DCTF-1
BMW MTF LT-5
FORD WSS-M2C-936-A
MB 236.21/ 236.24/ 236.25
MITSUBISHI DIA-QUEEN SSTF-1
PSA 9734.S2
VOLVO 1161838/1161839
VW G 055 529
VW TL 052 182/ TL 052 529



LUKOIL CVTF

Περιγραφή

- Το LUKOIL CVTF είναι ένα συνθετικό υγρό εξαιρετικά υψηλής απόδοσης, ειδικά σχεδιασμένο για κιβώτια ταχυτήτων συνεχώς μεταβαλλόμενης σχέσης (CVT) επιβατικών και επαγγελματικών οχημάτων, παρέχοντας βέλτιστες ιδιότητες ολίσθησης για υγρούς συμπλέκτες και ιμάντες μετάδοσης, ανώτερη αντιδιαβρωτική προστασία και πλήρη συμβατότητα με τα στοιχεία στεγανοποίησης.
- Το προϊόν αυτό αποτελεί την ιδανική λύση για όλους τους τύπους κιβωτίων CVT, είτε με ιμάντα (belt) είτε με αλυσίδα (chain), καθώς και για εκείνα που είναι εξοπλισμένα με μετατροπέα ροπής ή υγρό συμπλέκτη εκκίνησης, εξασφαλίζοντας άψογη λειτουργία σύμφωνα με τις προδιαγραφές του εγχειριδίου του οχήματος.

Εγκρίσεις/Πληροί τις Απαιτήσεις

AUDI MULTITRONIC NS-3
CHERY CVT **SUBARU** ICVT/ ICVT
DAIHATSU AMMIX FG/ ECVT
CVTF DFE / DC / DFC / **SUBARU**
TC **LINEARTRONIC CHAIN**
DODGE/CHRYSLER/ CVT/ CVT II FLUID
JEEP/MOPAR CVTF+4 **SUZUKI** CVT GREEN 1/
GM/SATURN DEX-CVT 1V/ 2
HONDA HMMF/ HCF2/ **SUZUKI** CVTF TC/ CVTF
CVT 3320
MITSUBISHI CVTF- **TOYOTA** CVTF TC/ FE
DIAQUEEN J1/ J4 **VOLKSWAGEN/ AUDI G**
NISSAN NS-1/ NS-2/ 052 180/ G 052 516



LUKOIL TRANSMISSION MP 75W-80

Περιγραφή

- Το LUKOIL TRANSMISSION MP 75W-80 είναι ένα υψηλής ποιότητας συνθετικό λιπαντικό πολλαπλής ρευστότητας (multigrade), το οποίο συμβάλλει ενεργά στην οικονομία καυσίμου και εξασφαλίζει ανώτερη προστασία από τη φθορά και τη διάβρωση, προσφέροντας εξαιρετική οξειδωτική σταθερότητα και βέλτιστη ρευστότητα σε χαμηλές θερμοκρασίες για παρατεταμένη διάρκεια ζωής των εξαρτημάτων.
- Ειδικά ανεπτυγμένο για σύγχρονα χειροκίνητα κιβώτια ταχυτήτων και συστήματα μετάδοσης κίνησης (transaxle) επιβατικών αυτοκινήτων και ελαφρών επαγγελματικών οχημάτων, το προϊόν αυτό εγγυάται αξιόπιστη απόδοση και εκτεταμένα διαστήματα αλλαγής, σε πλήρη συμμόρφωση με τις προδιαγραφές του εγχειριδίου του οχήματος.

Εγκρίσεις/Πληροί τις Απαιτήσεις

API GL-3/ -4/ -4+ TL (JR TYPE)
(TRANSELF NFI/ NFP/ **PSA** B71 2330
TRJ/ TRT/ TRZ) **SPECIAL GEAR OIL**
BMW MTF LT-2/ LT-3/ MTF 94/ **HONDA** MTF/-
LT-4 I/-III
FIAT 9.5555.0 - MZ1 **VOLVO** 97308/ 97309
FORD WSD-M2C200-C/- **VW** G 052 171/ 052 178/
D2 052 512/ 052 527 (A2)/
GM 1940004/ 19259104 052 726
(BOT 303)/ 1940182/ (A2)/ 060 726/ 009 317/
1940764/ 1940768 G50
MB 235.10/ 235.3
NISSAN MT-XZ/ MT-XZ

TRANSMISSION

ΒΑΛΒΟΛΙΝΕΣ ΕΠΙΒΑΤΙΚΩΝ ΑΥΤΟΚΙΝΗΤΩΝ

LUKOIL TRANSMISSION TM-4

Περιγραφή	Εγκρίσεις/Πληροί τις Απαιτήσεις
<p>75W-80 75W-85 80W-90</p> <ul style="list-style-type: none">Υψηλής ποιότητας λιπαντικά για χειροκίνητα κιβώτια ταχυτήτων επιβατικών αυτοκινήτων και επαγγελματικών οχημάτων.Προσφέρουν βελτιωμένη οξειδωτική σταθερότητα και καλές ιδιότητες σε χαμηλές θερμοκρασίες. Εξασφαλίζουν προστασία υπό ακραίες πιέσεις (extreme pressure) και βέλτιστη προστασία από τη φθορά.Είναι κατάλληλα για χρήση σε χειροκίνητα κιβώτια ταχυτήτων, κιβώτια μεταφοράς (transfer cases) και συστήματα μετάδοσης επιβατικών αυτοκινήτων, φορτηγών και λεωφορείων που απαιτούν λιπαντικό επιπέδου API GL-4, σύμφωνα με τις οδηγίες στο τεχνικό εγχειρίδιο του οχήματος.	<p>API GL-4 ZF TE-ML 08/ 17A ZF TE-ML 02B/ 08/ 17A (80W-90) MAN 341 TYPE E2/ Z2 (80W-90) MIL-L-2105 (80W-90)</p>

LUKOIL TRANSMISSION TM-5

Περιγραφή	Εγκρίσεις/Πληροί τις Απαιτήσεις
<p>75W-90 80W-90 80W-140 85W-90 85W-140</p> <ul style="list-style-type: none">Υψηλής ποιότητας λιπαντικό για χειροκίνητα κιβώτια ταχυτήτων με υποειδή γρανάζια (hyroid gears) επιβατικών αυτοκινήτων και επαγγελματικών οχημάτων.Προσφέρει αυξημένη ικανότητα μεταφοράς φορτίου, προστατεύοντας απόλυτα το σύστημα μετάδοσης από τη φθορά και τις χαράξεις (scoring) που προκαλούνται από την τριβή.Συνιστάται για χρήση σε χειροκίνητα κιβώτια ταχυτήτων, κιβώτια μεταφοράς (transfer cases), υποειδή διαφορικά και συστήματα διεύθυνσης επιβατικών αυτοκινήτων και φορτηγών, όπου συνιστάται επίπεδο απόδοσης API GL-5, σύμφωνα με τις οδηγίες στο τεχνικό εγχειρίδιο του οχήματος.	<p>API GL-5 MAN 342 TYPE M2/ M1 (75W-90, 80W-90, 85W-90) MIL-L-2105D VOLVO 97310 (85W-140) ZF TE-ML 05A/ 07A/ 08/ 12E/ 16B/ 16C/ 17B/ 19B (75W-90, 80W-90, 85W-90) ZF TE-ML 21A ZF TE-ML 16D (80W-140, 85W-140)</p>

Κάτι παραπάνω από ένα απλό λιπαντικό κινητήρα.

Το αυτοκίνητό σας είναι ένα πολύπλοκο σύστημα όπου κάθε εξάρτημα μετράει. Επομένως, δημιουργήσαμε μια πλήρη σειρά προϊόντων premium, σχεδιασμένα να προστατεύουν κάθε ζωτικό στοιχείο: από τον κινητήρα και τη μετάδοση, μέχρι το σύστημα ψύξης και τα ρουλεμάν. Εμπιστευτείτε τη LUKOIL για ολοκληρωμένη φροντίδα.



ΛΙΠΑΝΤΙΚΟ ΚΙΝΗΤΗΡΑ

LUKOIL GENESIS ΚΑΙ LUXE

Μέγιστη απόδοση και ανώτερη προστασία για τον κινητήρα σας. Οι σύγχρονες φόρμουλες μας σέβονται τα πρότυπα των κορυφαίων κατασκευαστών και εξασφαλίζουν αξιοπιστία, παρατείνοντας τη διάρκεια ζωής του κινητήρα σε οποιασδήποτε συνθήκες.



ΛΙΠΑΝΤΙΚΟ ΜΕΤΑΔΟΣΗΣ ΓΙΑ ΧΕΙΡΟΚΙΝΗΤΑ (MTF) ΚΑΙ ΑΥΤΟΜΑΤΑ (ATF) ΚΙΒΩΤΙΑ

LUKOIL TRANSMISSION

Τα λιπαντικά μετάδοσης LUKOIL προσφέρουν προστασία και ανθεκτικότητα για όλα τα εξαρτήματα της μετάδοσης, βελτιστοποιούν τις αλλαγές ταχυτήτων, μειώνουν τη φθορά και διατηρούν την απόδοση ακόμη και υπό υψηλά φορτία.

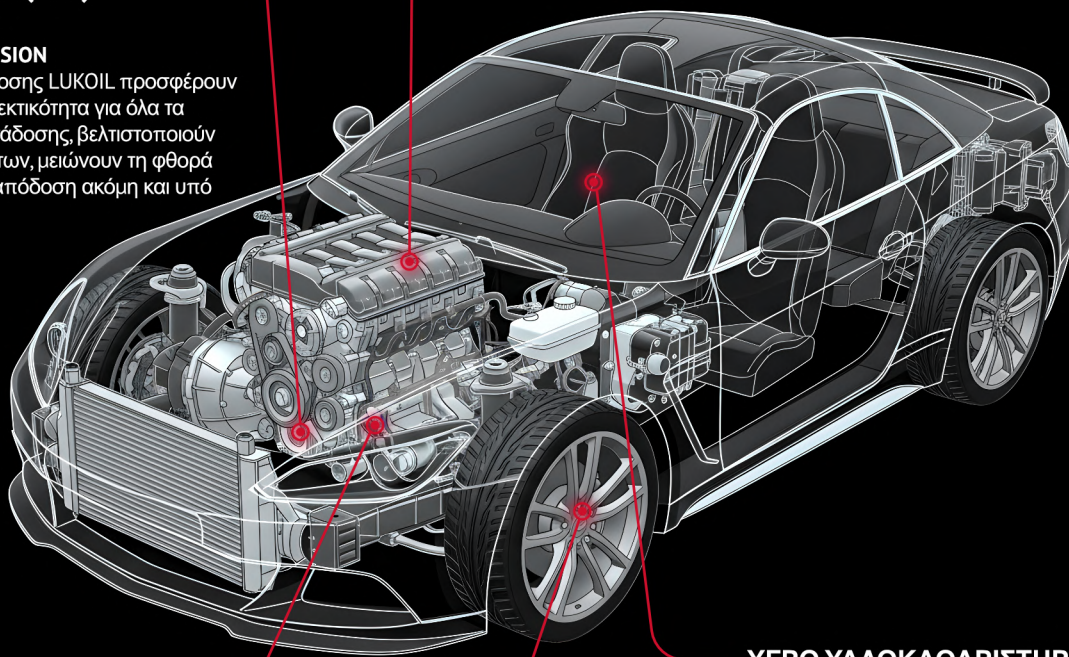

ΥΓΡΟ ΥΑΛΟΚΑΘΑΡΙΣΤΗΡΩΝ

ΥΓΡΟ ΥΑΛΟΚΑΘΑΡΙΣΤΗΡΩΝ LUKOIL

Η λύση που είναι αφιερωμένη σε κάθε εποχή, εξασφαλίζοντας μέγιστη ορατότητα και πλήρη προστασία σε οποιασδήποτε συνθήκες κυκλοφορίας.

ΑΝΤΙΨΥΚΤΙΚΟ ΥΓΡΟ

LUKOIL ANTIFREEZE

Προστασία Long Life κατά του παγετού, της υπερθέρμανσης και της διάβρωσης. Φόρμουλα δοκιμασμένη, σύμφωνα με τα διεθνή πρότυπα και τις απαιτήσεις των κατασκευαστών.



ΓΡΑΣΟ

LUKOIL SIGNUM

Εξαιρετική προστασία υπό πίεση. Πολυλειτουργικό γράσο (EP) για ρουλεμάν και εξαρτήματα που υποβάλλονται σε κραδασμούς, δονήσεις και υψηλά φορτία. Εξασφαλίζει αξιόπιστη λειτουργία και μειώνει τη φθορά στις πιο δύσκολες συνθήκες.

Βρείτε το τέλειο λιπαντικό για το αυτοκίνητό σας.

Η επιλογή του σωστού λιπαντικού είναι απαραίτητη. Χρησιμοποιήστε το διαδικτυακό μας εργαλείο, **LUKOIL Oil Finder**, για να λάβετε μια ακριβή και άμεση σύσταση με βάση τις προδιαγραφές του κατασκευαστή του οχήματός.

Σαρώστε τον κωδικό **QR** παρακάτω ή αποκτήστε πρόσβαση κάνοντας κλικ στον υπογραμμισμένο σύνδεσμο δίπλα στον κώδικα.

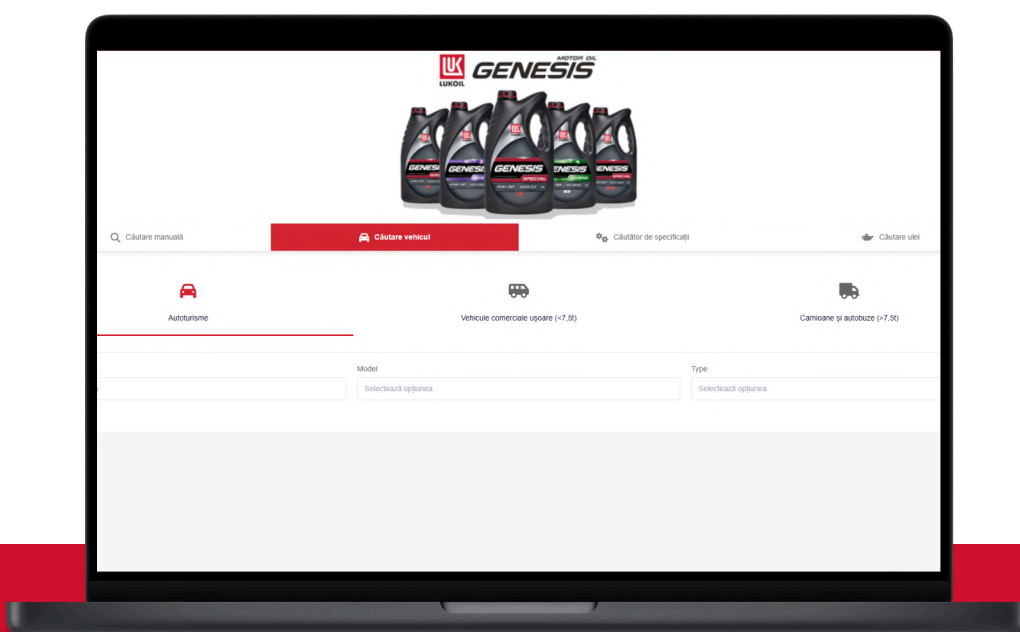

ΟΗΛΑΪΗ:

Αποκτήστε πρόσβαση στην πλατφόρμα κάνοντας κλικ απευθείας στο [LUKOIL Oil Finder](#).

ΤΕΧΝΙΚΗ ΥΠΟΣΤΗΡΙΞΗ:

Χρειάζεστε μια εξατομικευμένη σύσταση; Οι τεχνικοί μας εμπειρογνώμονες είναι στη διάθεσή σας: technical.support.llee@eu.lukoil.com

LUKOIL
LUBRICANTS



LUKOIL LUBRICANTS EAST EUROPE

Ploiesti, Prahova, 235 Mihai Bravu St., 100410, Romania,
Gate 5, www.lukoil-lubricants.ro
Version: 3.0, November 2025

Μπορείτε να μας βρείτε εδώ

ΓΙΑ ΠΕΡΙΣΣΟΤΕΡΕΣ ΠΛΗΡΟΦΟΡΙΕΣ ΕΠΙΚΟΙΝΩΗΣΤΕ:

ROMANIA

Τηλέφωνο: +4 0244 504 802

Email: office.llee@eu.lukoil.com



www.facebook.com/lukoillubricantseasteurope/



www.instagram.com/lukoillubricantseasteurope/



www.lukoil-lubricants.ro

BULGARIA

Τηλέφωνο: +359 886 551 429

Email: office.llee.bg@eu.lukoil.com

LUKOIL
IN MY HEART